

# T PLATTFORM. T PLATFORM.

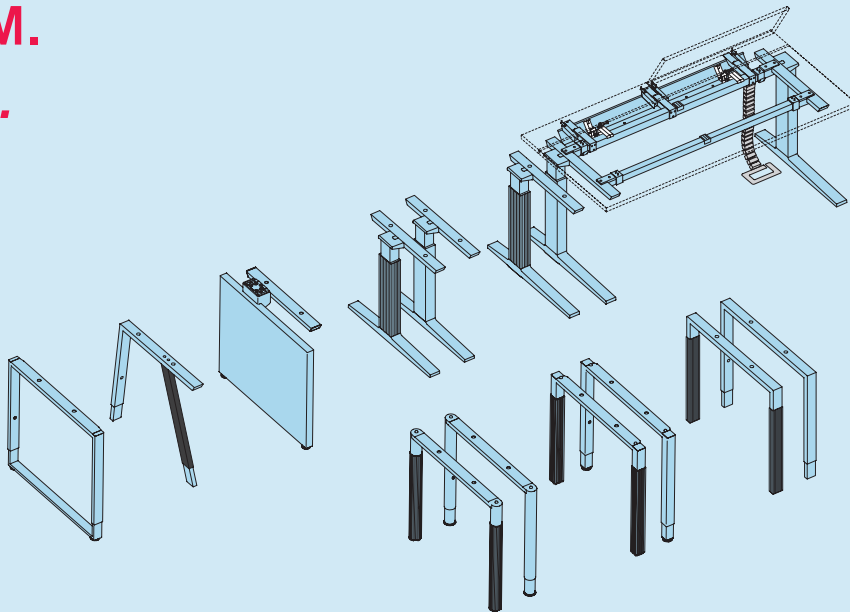

Lieferumfang.....	2
4-Fuss/A-Fuss/Kufe. Montage.....	3
C-Fuss/T-Fuss/Wangen-Fuss. Montage.....	4
Weiterbautisch.....	5
Anhängetisch.....	6
4-Fuss/A-Fuss/Kufen-Fuss. Höheneinstellung–Nivellierung.....	7
C-Fuss/T-Fuss. Höheneinstellung–Nivellierung.....	8
Klappbarer Kabelkanal.....	9
Kabelklappe einstellen.....	10
Pflege- und Sicherheitshinweise.....	11
Notizen.....	12

<i>Delivery volume.....</i>	<i>2</i>
<i>4-Leg/A-Leg/Sled End. Assembly.....</i>	<i>3</i>
<i>C-Leg/T-Leg/Slab End. Assembly.....</i>	<i>4</i>
<i>Additional desk.....</i>	<i>5</i>
<i>Connection desk.....</i>	<i>6</i>
<i>4-Leg/A-Leg/Sled End. Height adjustment–Levelling.....</i>	<i>7</i>
<i>C-Leg/T-Leg. Height adjustment–Levelling.....</i>	<i>8</i>
<i>Collapsible cable duct.....</i>	<i>9</i>
<i>Cable flap adjustment.....</i>	<i>10</i>
<i>Care and safety instructions.....</i>	<i>11</i>
<i>Notes.....</i>	<i>12</i>

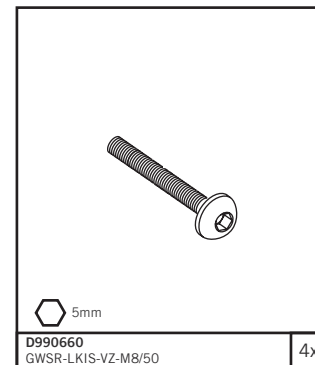
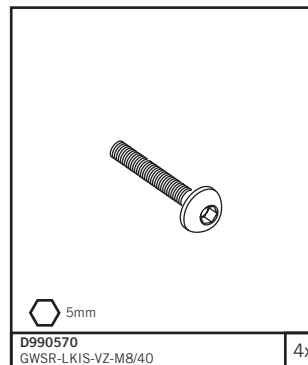
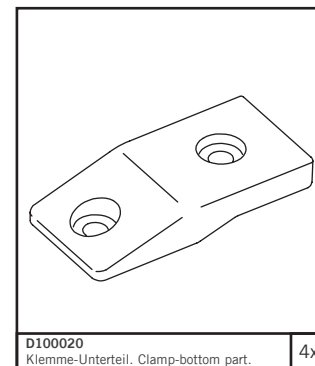
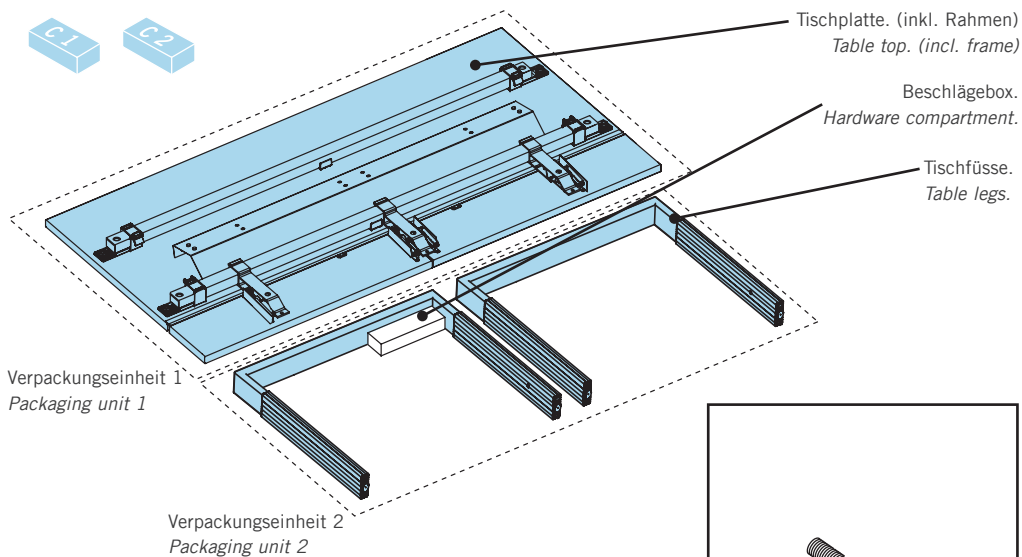

Schrauben händisch nachziehen (mind. 20 Nm)

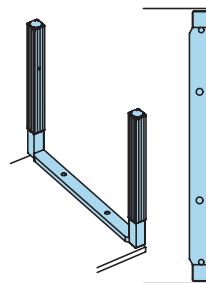
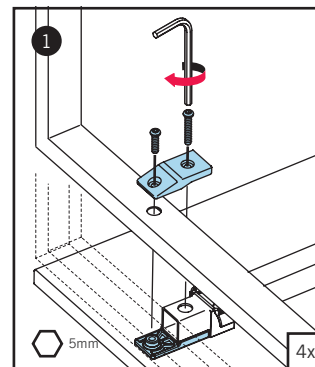
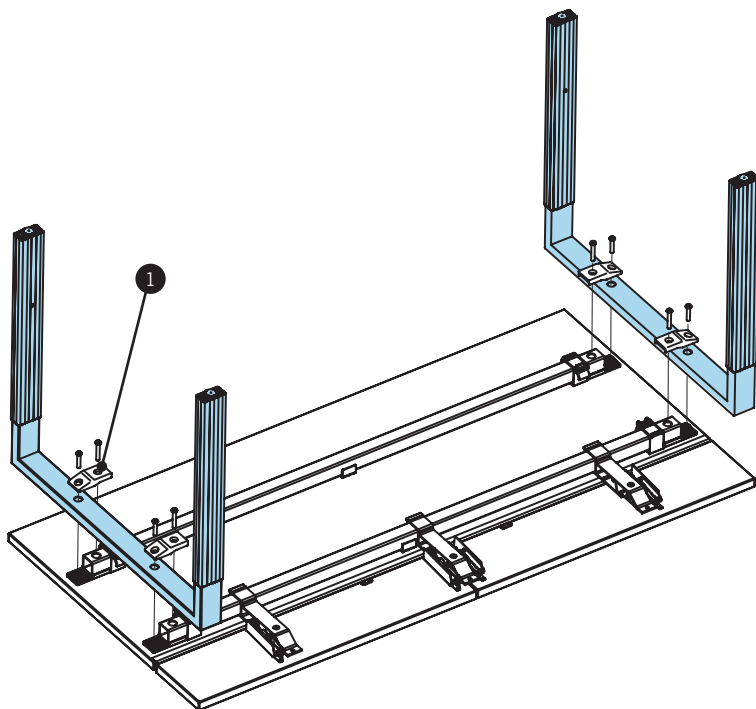

Montage von „4-Fuss mit Quadratrohr“ (T9).

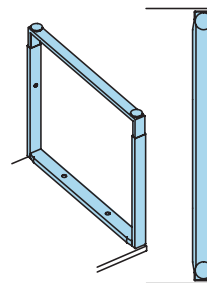

Montage von Kufe (T6).

Schrauben händisch nachziehen (mind. 20 Nm)

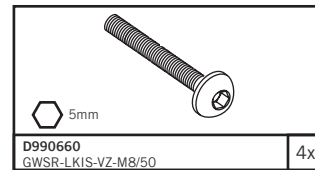
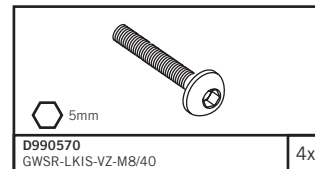
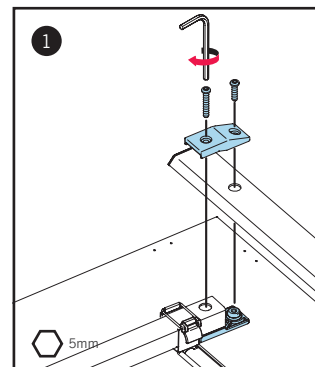
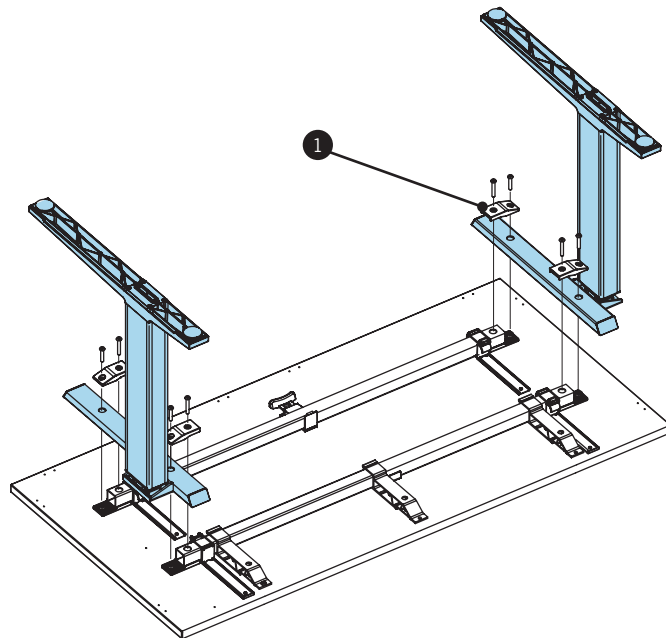
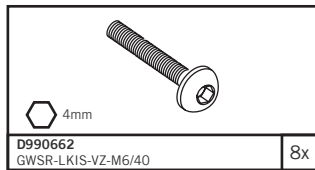
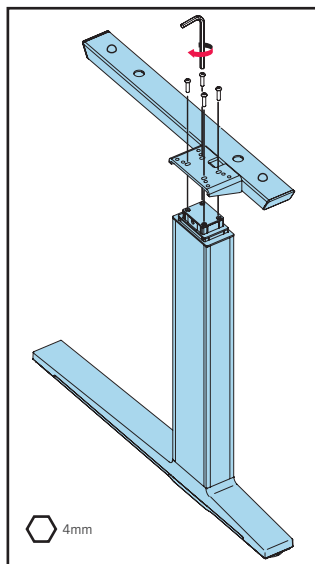

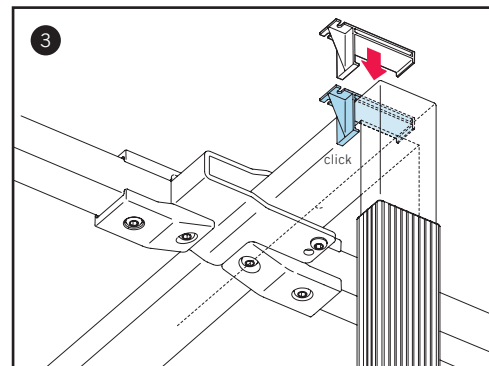
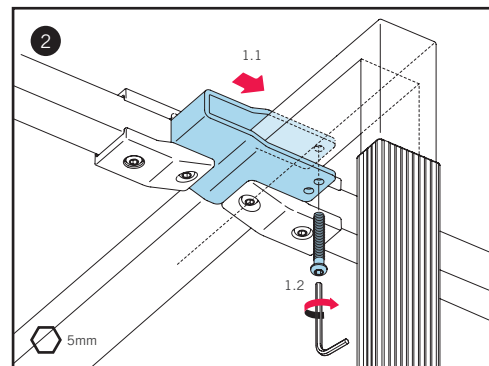
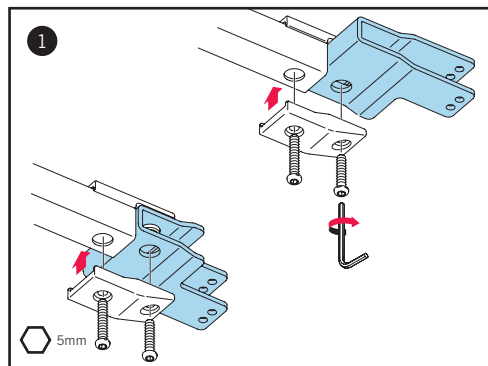
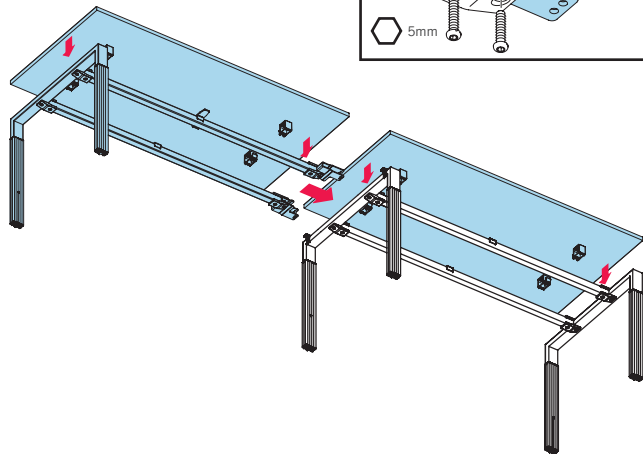
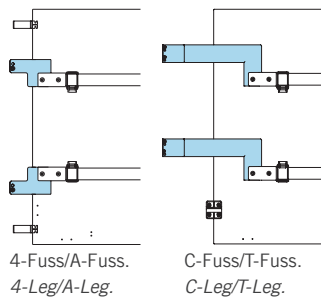

Variante 4-/A-Fuss, Kufe

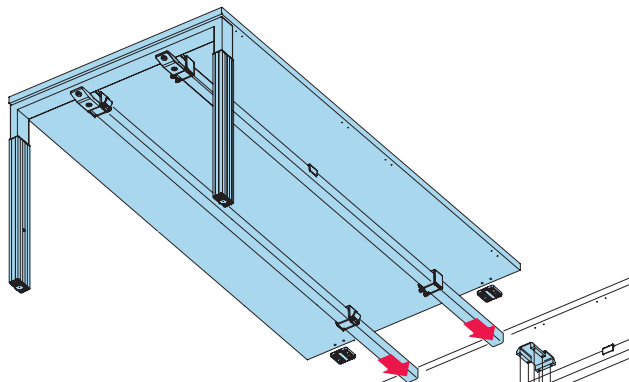

Variante C-/T-Fuss, Vollwange

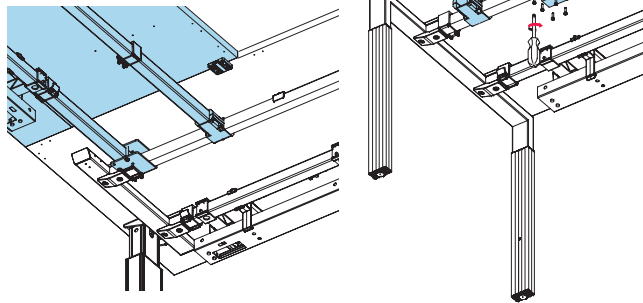

D513850  
Plattenverbinder 4x

Mel 19 mm



D990353  
SPAX-RWPZ-VZ-5/20 8x

Mel 25 mm



D990046  
SPAX-RWPZ-VZ-6/25 8x

Compact 13 mm

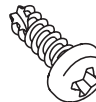

D990457  
EJOT-PHPR-BVZ-6/14 8x

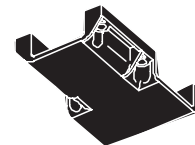
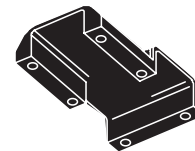

D100430  
Klemmschelle für Zargen 2x

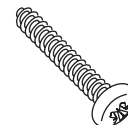

D990521  
EJOT-PT-LKPZ-VZ-M5/20 12x

Höheneinstellung / Height adjustment

1. Äußere Abdeckung soweit hochschieben bis durch das Loch eine Inbusschraube sichtbar wird.  
*Slide cover up until a socket head screw becomes visible through the hole.*
2. Die Inbusschraube mit Größe 5mm lockern und Fuß im 2cm-Raster verstellen.  
*Release screw with 5mm hex wrench and adjust leg (2cm grid).*
3. Nach Einstellung der gewünschten Höhe die Schraube fixieren und die Abdeckung bis zum Anschlag nach unten schieben.  
*After adjusting the desired height, fix screw and slide cover down to stop.*

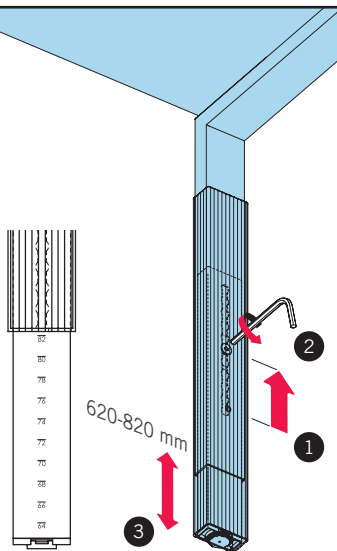

Bei Höheneinstellung Tischfüße entlasten.  
*Make sure there is no weight on table legs when levelling height.*

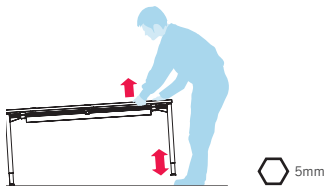

Nivellierung / Levelling

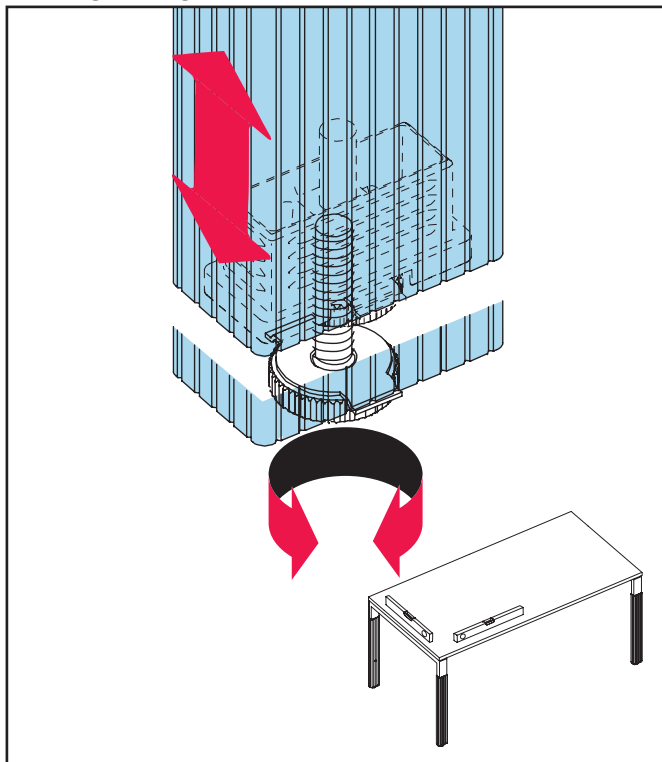

Höheneinstellung / Height adjustment

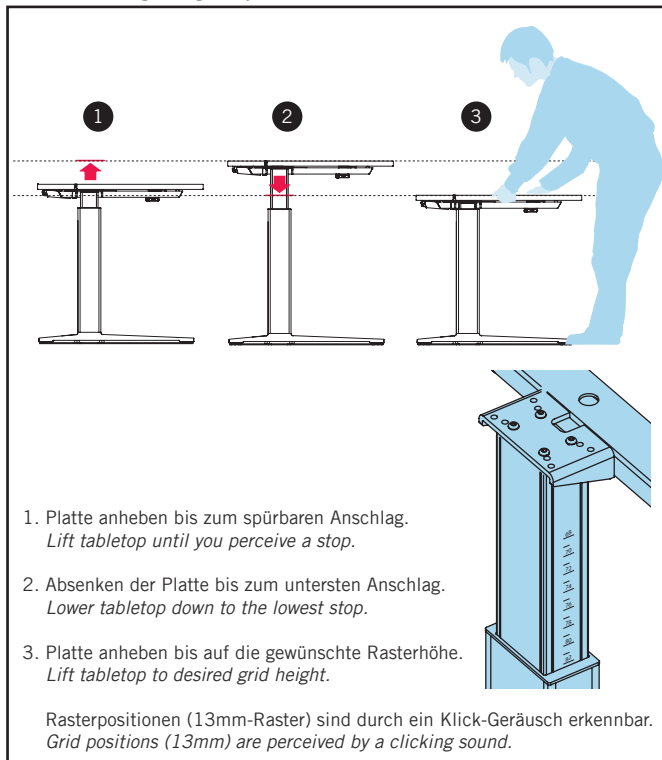

Nivellierung / Levelling

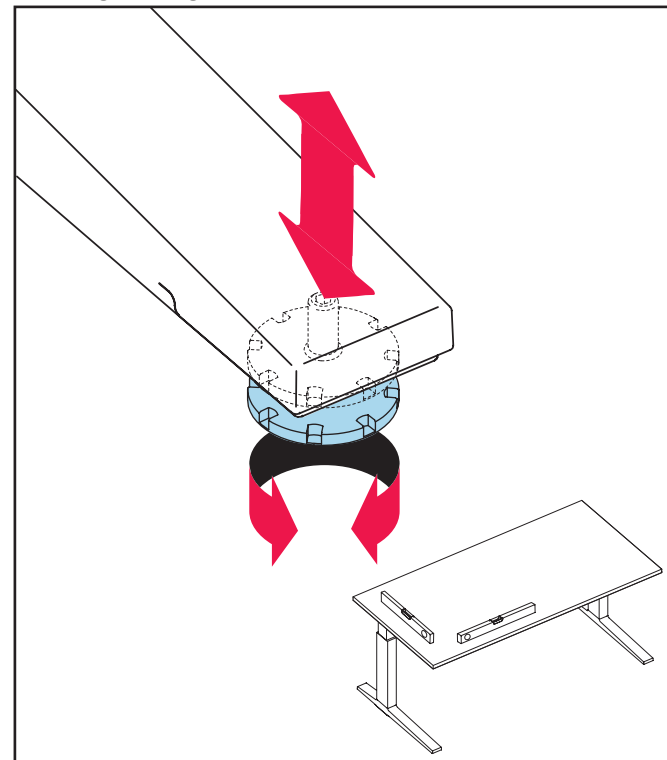

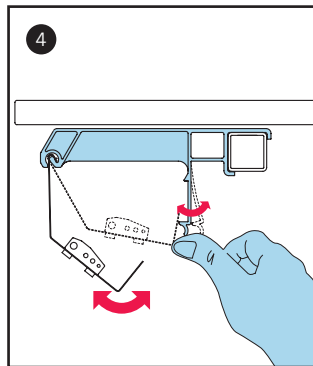
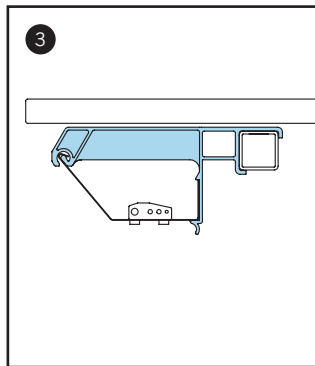
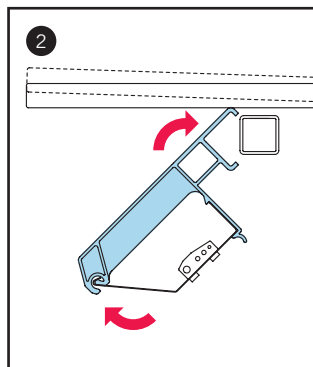
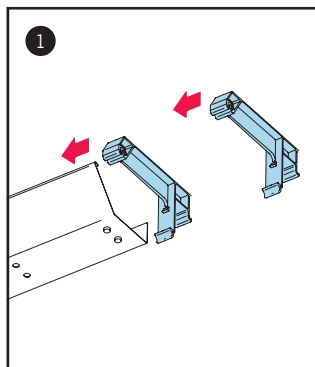

Es ist notwendig die Plattenklips zu lösen um die Kabelwannenklammern fachgerecht auf den Querstreben aufklipsen zu können.

*Tabletop clips must be unfastened to allow proper clipping of the cable duct clips to the cross beams.*

Plattenklips.  
Tabletop clips.

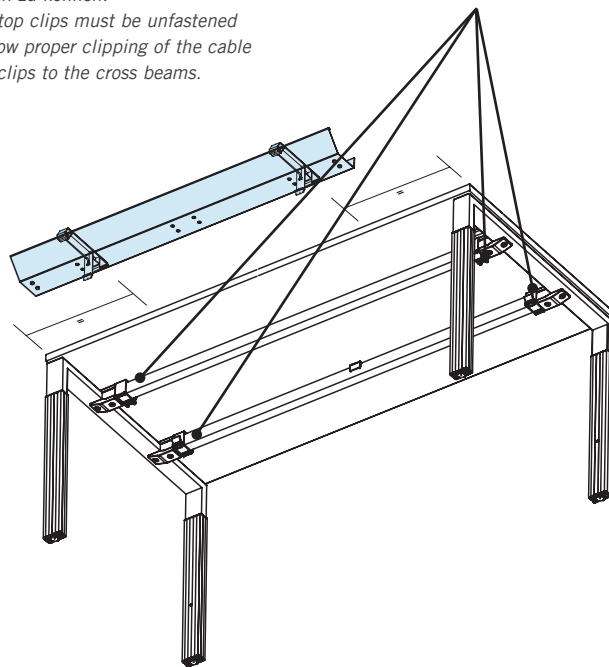

# KABELKLAPPE EINSTELLEN. CABLE FLAP ADJUSTMENT.

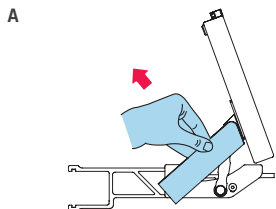

Abdeckung für Scharnier abnehmen.  
*Remove frame-joint cover.*

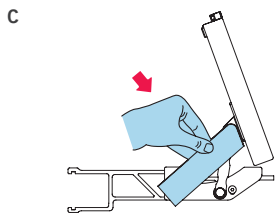

Abdeckung für Scharnier wieder montieren.  
*Reinstall frame-joint cover.*

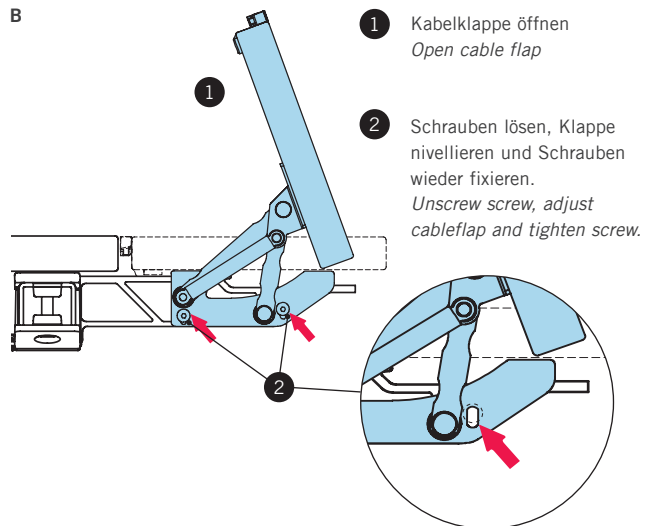
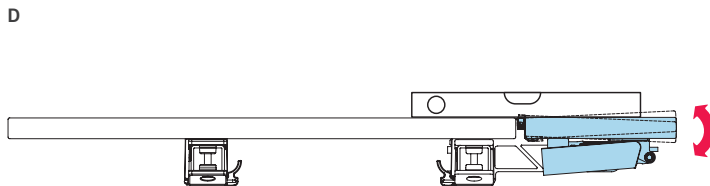

## Pflegehinweise

Die schonende und sachgemäße Reinigung der Oberflächen Ihrer Möbel und Wände ist wichtig, um deren optimalen Zustand möglichst lange zu erhalten. Wir empfehlen die Verwendung handelsüblicher Möbelreinigungsmittel für furnierte und kunststoffbeschichtete Oberflächen.

### Care instructions

*Careful and appropriate cleaning of furniture surfaces and walls guarantees optimal durability. We recommend standard furniture polish for veneer and melamine-coated surfaces.*



Steckdosenleisten müssen zuverlässig befestigt sein und so platziert werden, dass die Stecker leicht gesteckt und gezogen werden können. Stecker und Steckdosenleisten müssen so positioniert sein, daß bei vorschriftsmäßigen Gebrauch der Büromöbel keine Flüssigkeit in oder auf die elektrischen Betriebsmittel fließen kann.

*Multiple socket outlets must be fixed safely and conveniently for easy plugging/unplugging. Given proper furniture usw, position of plugs and sockets must ensure protection from liquid spill.*



Das Netzanschlusskabel muss fest in der Zugentlastung des Fußgestells montiert werden. Verbindungskabel dürfen lose verlegt werden. Alle Leitungen und Kabel müssen so verlegt werden, dass keine Gefahr von Abscheren, Abrieb oder anderen mechanischen Beschädigungen besteht.

*The power cable must be secured in the strain relief (leg frame). Connecting wires may be run loosely. All lines and wires must be run to avoid shear, abrasion or other mechanical damage.*



Bei Arbeitstischen, die mit beweglichen oder höhenverstellbaren Arbeitsflächen ausgerüstet sind, muss besondere Sorgfalt aufgewendet werden. Die Kabellängen müssen so ausreichend bemessen sein, dass die Bewegung der Arbeitsfläche ohne Dehnung oder Quetschung der Kabel möglich ist.

*Desks with flexible or height-adjustable worktops require special care. Cables must be sufficiently long to allow flexibility of the worktop without stretching or compressing cables.*







**BENE HEADOFFICE A-3340 WAIDHOFEN/YBBS** SCHWARZWIESENSTRASSE 3 TELEFON +43-7442-500-0 E-MAIL OFFICE@BENE.COM

**ÖSTERREICH:** BREGENZ, GRAZ, INNSBRUCK, KLAGENFURT, LINZ, SALZBURG, ST. PÖLTEN, WIEN. **BULGARIA:** SOFIA. **CZECH REPUBLIC:** PRAQUE. **DEUTSCHLAND:** ASCHAFFENBURG, BERLIN, BONN, DÜSSELDORF, ESSEN, FRANKFURT, HAMBURG, HANNOVER, LEIPZIG, MANNHEIM, MÜNCHEN, SCHWENNINGEN, STUTTGART-MÖHRINGEN. **HUNGARY:** BUDAPEST. **IRELAND:** DUBLIN. **MIDDLE EAST:** DUBAI. **POLAND:** WARSAW. **ROMANIA:** BUCHAREST. **RUSSIAN FEDERATION:** MOSCOW. **SERBIA:** BELGRAD. **SLOVAKIA:** BRATISLAVA. **SLOVENIA:** LJUBLJANA. **SWITZERLAND:** WÄLTISELLEN. **UKRAINE:** KIEV. **UNITED KINGDOM:** LONDON.

**FACHHANDELPARTNER / TRADING PARTNERS:** BELGIUM: ZAVENTEM. **CROATIA:** ZAGREB. **DENMARK:** COPENHAGEN. **DEUTSCHLAND:** BAYREUTH, BREMEN, DONAUWÖRTH, ERLANGEN, MÜNSTER, NÜRNBERG, REGENSBURG, SAARBRÜCKEN, SAARLOUIS, SÜSSEN. **FRANCE:** LILLE, LYON, MONTPELLIER, NANTES, NICE, PARIS, TOULOUSE. **ITALY:** MERAN. **KUWAIT:** KUWAIT. **LIECHTENSTEIN:** SCHAAN. **LUXEMBOURG:** LUXEMBOURG. **NETHERLANDS:** HAAKSBERGEN, ROTTERDAM, WILP. **QATAR:** DOHA. **SPAIN:** BARCELONA.

**HTTP://BENE.COM**