



**FACE-TO-FACE.**







<b>M_COM</b>	04
<b>MOBILE_COM</b>	18
<b>FOLDING_COM</b>	28
<b>STAND_UP</b>	34

# KOMMUNIKATION RÜCKT IN DEN MITTELPUNKT.

Mitarbeiter in modernen Unternehmen verbringen heute mehr als ein Drittel ihrer Arbeitszeit in Besprechungen, Konferenzen, Seminaren oder Workshops. Um Entscheidungen treffen zu können, werden immer mehr Daten und Informationen in Teams diskutiert, interpretiert und bewertet. Die Face-to-Face Kommunikation und die soziale Interaktion rücken in den Mittelpunkt, bestimmen Arbeitsprozesse und -abläufe. Kommunizieren wird zur Haupttätigkeit im Büro.

Für die Einrichtung dieser kommunikativen Zonen und Bereiche benötigt man ein funktionales, hochflexibles Möbel-Portfolio, das die Mehrfachnutzung von Räumen ermöglicht, die Flächeneffizienz erhöht und den schnellen Wechsel zwischen verschiedenen Arbeitsformen unterstützt.

Der vorliegende Prospekt zeigt die Kommunikations-Möbel M\_Com Table, Folding\_Com Table, Mobile\_Com Table für die Bereiche Besprechung, Konferenz, Seminar, Workshop und Tische für Stand Up Meetings.

# **COMMUNICATION BECOMES KEY.**

*In today's offices, people spend more than a third of their working hours in meetings, conferences, seminars or workshops.*

*To be able to make decisions, more and more data and information must be discussed, interpreted and evaluated by teams. Face-to-face communication and social interaction are becoming key and determining processes and workflow. Communication has become the primary office activity.*

*These communication zones and areas require a functional and highly flexible furniture portfolio that increases space efficiency and encourage multiple utilisation of office space.*

*This brochure presents M\_Com Table, Folding\_Com Table and Mobile\_Com Table, our communication furniture for meetings, conferences, seminars and training workshops, and a variety of different furnishing solutions for stand-up meetings.*



MICOM

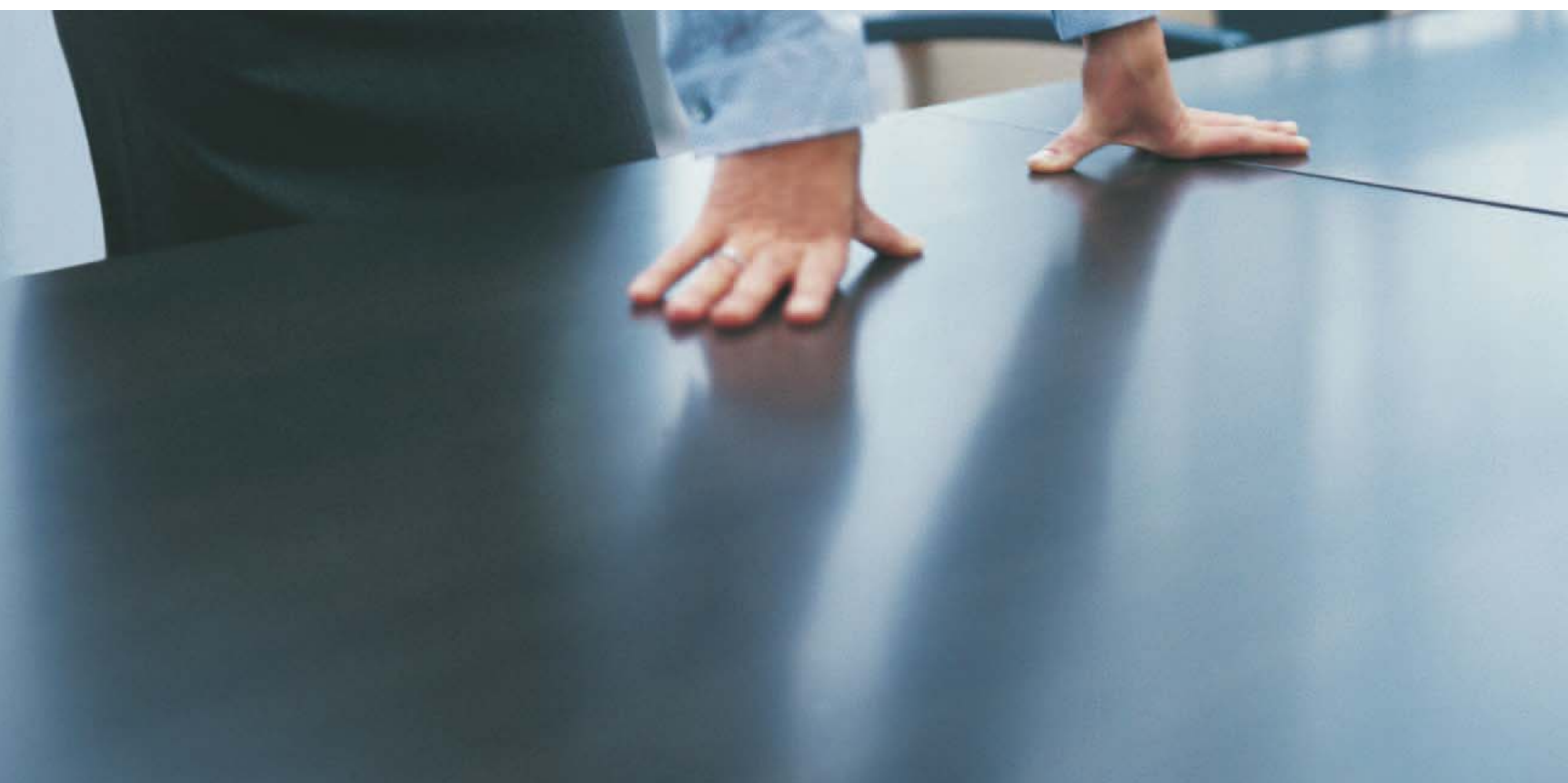

## **SIT DOWN. DER TISCH FÜR JEDE BESPRECHUNG.**

Der M\_Com Table von Bene besticht durch die Konzentration auf das Wesentliche. Ein variables Tischsystem für alle Kommunikationsbereiche und Managementaufgaben. Der schlanke Dreiecksquerschnitt der Tischbeine sowie die klaren Geometrien der Platten sorgen für schlichte Eleganz und Leichtigkeit. Ideal für die Face-to-Face Kommunikation bei Besprechungen, Konferenzen und Seminaren. Das durchdachte System aus fixen Einzeltischen, Klapp-tischen, Einhängeplatten, Touch-Down Aufsätzen und Sichtblenden unterstützt eine flexible Nutzung.

Leichtigkeit, formale Reduktion und rasche Wandelbarkeit sind bezeichnend für den M\_Com Table. Der praktische Clou: Auf dem Transportwagen sind die Platten und die klappbaren Fußgestelle rasch verstaut und mobil einsatzbereit. Der M\_Com Table ist ein intelligentes Systemmöbel, mit dem eine Vielzahl von Konfigurationen für Besprechungen und Konferenzen realisiert werden kann.

Design: Christian Horner, Kai Stania

## **SIT DOWN. THE TABLE FOR ALL MEETINGS.**

*Bene's M\_Com Table captivates by concentrating on essentials. A variable table system that makes a light optical impression and is designed for all levels of communication and management tasks. The slim triangular section of the table legs and the clear geometry of the table tops produce straightforward elegance. Ideal for face-to-face communication at meetings, conferences and seminars. The intelligent system, which comprises fixed single tables, foldable tables, suspended panels, touch-down attachments and screens, supports flexible utilisation.*

*Lightness, formal reduction and rapid transformability are characteristic of the M\_Com Table. The practical highlight: the table tops and foldable leg-stands can be stored quickly and easily on the transport cart and kept ready for mobile use. The M\_Com Table is an intelligent piece of system furniture, which can be used to create a variety of configurations for meetings and conferences.*



# M\_COM TABLE





# M\_COM TABLE



Arbeitsatmosphäre gestalten. Klassischer Besprechungstisch. Stühle Bug. AL-K Rollladenschränke, Skater, Medienwand.  
*Creating atmosphere at work. Classical meeting table. Chairs: Bug. AL-K tambour cabinets, Skater, multimedia wall.*

Variabel und wandelbar. Ein durchdachtes System aus fixen Einzeltischen, Klappptischen und Einhängeplatten.  
*Variable and transformable. A well thought-out system comprising fixed single tables, foldable tables and suspended panels.*





Der Kommunikation Raum und Bedeutung geben. U-Aufstellung. Stühle Wilkhahn Modus.  
*Give room and importance to communication. U-shaped arrangement. Chairs: Wilkhahn Modus.*



**M\_COM TABLE**

Plattenrahmen und Dreiecksfuß aus Stahl mit Aludruckgussknoten verbunden, alufarben pulverbeschichtet. Tischplatten aus E1 Feinspanplatte. 19 mm, melaminbeschichtet oder furniert. Höhe 72 cm, einstellbar mit Nivellierschraube.

**M\_COM TABLE**

Panel frames and triangular steel legs joined by means of cast-aluminium joints, powder-coated aluminium paint. Panel forms of E1 fine chipboard. 19 mm. Melamine-coated surface or veneered. Height 72 cm, adjustable with a levelling screw.

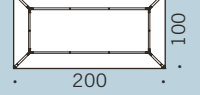
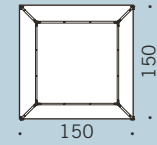
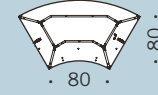
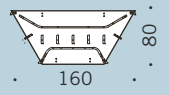
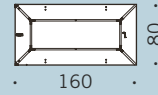
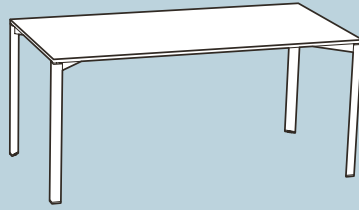
**EINHÄNGEPLATTE**

6 verschiedene Plattenformen aus E1 Feinspanplatte, 19 mm, melaminbeschichtet oder furniert. Plattenstabilisierung durch 2 Stahlzargen, alufarben pulverbeschichtet.

**SUSPENDED PANEL**

6 different forms of panel made of E1 fine chipboard. 19 mm. Melamine-coated surface or veneered. Panel stabilisation through 2 steel frames, powder-coated aluminium paint.

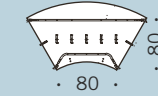
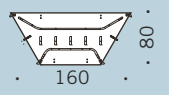
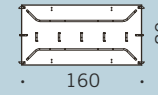
**KLAPPTISCH**

Plattenrahmen mit Scherenmechanik und Dreiecksfuß aus Stahl durch Aludruckgussgelenke variabel verbunden. Platte und Gestell sind mit Kunststoffklammern verbunden und können mit einem Griff gelöst werden.

**COLLAPSIBLE TABLE**

Panel frames with scissor-type mechanism and triangular steel legs, which can be combined in various configurations by means of cast-aluminium. Panel and stand are connected by plastic clamps and can easily be taken apart.

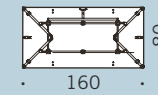
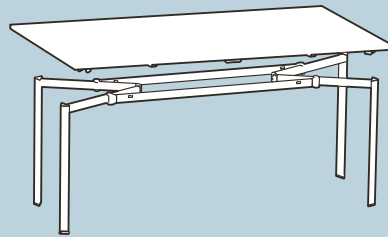
**BLENDE**

Sichtblende aus E1 Feinspanplatte. Stärke: 12mm stark, Oberfläche Melamin alufarben oder furniert. Höhe 29 cm.

**SCREEN**

Screen made of E1 fine chipboard. Thickness 12 mm. Melamine-coated surface in aluminium paint or veneered. Height 29 cm.

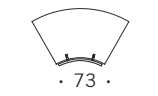
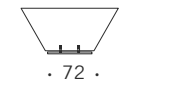
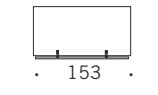
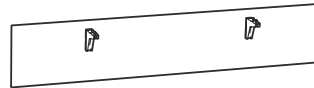
**ELEKTRIFIZIERUNG**

Standardmäßig mit Kabelklammern ausgestattet. Optional: horizontaler Kabelkanal aus Stahlrohr, alufarben pulverbeschichtet; vertikaler Kabelkanal aus Kunststoff; verschiedene Steckdosen über oder unter Tisch, wahlweise mit Touch-Down Elementen.

**ELECTRIFICATION**

Standard, equipped with cable clamps. Optional: horizontal cable channel made of steel tubing, powder-coated aluminium, vertical plastic cable channel; various sockets above or underneath the table, with touch-down elements as desired.

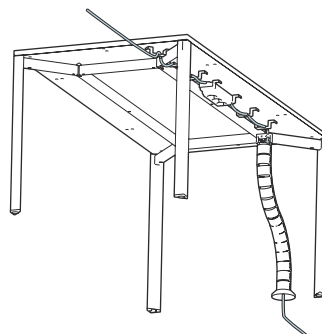

Kabelklammer einhängbar  
Suspended cable clamp

Kabelklammer schraubbar  
Screw-in cable clamps

Kabelkanal vertikal  
Vertical cable channel

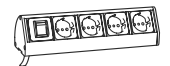

Kabelkanal horizontal  
Horizontal cable channel

3-fach Steckdose unter Tisch  
3-plug socket beneath the table

4-fach Steckdose über Tisch  
4-plug socket above the table

**TRANSPORTER**

Gestell Stahlrohr, alufarben pulverbeschichtet. Mobil durch 4 Doppelrollen. Boden und Rückwand aus E1 Feinspanplatte. 19 mm, Melamin basalt. Maße: 186 x 74 cm, Höhe: 116 cm.

**TRANSPORTER**

Stand made of steel tubing, powder-coated aluminium. Mobile with 4 double castors. Floor and rear made of E1 fine chipboard, 19 mm, melamine basalt. Measurements 186 x 74 cm, Height 116 cm.

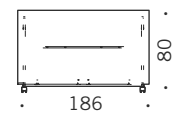
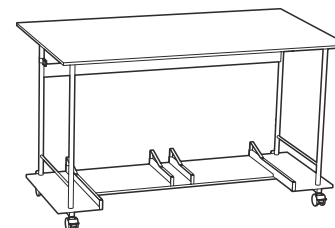
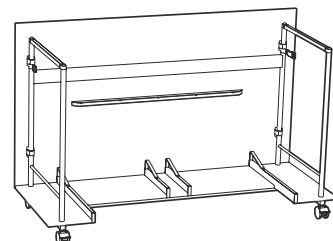

Transporter für bis zu 5 Klapptische und 2 Einhängelplatten  
Transporter for up to 5 folding tables and 2 suspended panels

Umbau zum Stehtisch durch abnehmbare Rückwand  
Can be re-assembled as a standing table by using the removable rear wall

# M\_COM TABLE



M\_Com Table. Klare Linien, schlichte Eleganz. Stühle Kizz.  
*M\_Com Table. Clear lines, elegant simplicity. Chairs: Kizz*





Vielfältige Konfigurationen. Detail Kreissegment. Stühle Mezzo.  
*Variety of configurations. Detail: circular segment. Chairs: Mezzo*

Leichtigkeit und formale Reduktion für Kommunikations- und Managementbereiche.  
Stühle Dexter, AL-K Rollladenschränke, K2 Glasflügeltürschrank.  
*Lightness and reduced form for communication and management areas.*  
*Chairs: Dexter, AL-K tambour cabinets, K2 hinged-door glass cabinet.*



FIXE  
KOMBINATIONEN  
FIXED  
COMBINATIONS

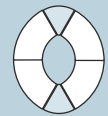
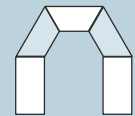
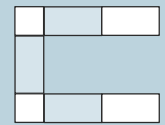
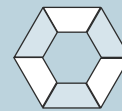
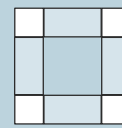
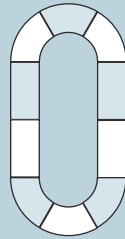
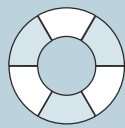
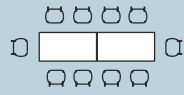

- M\_COM Table
- M\_COM Einhängelplatte  
M\_COM Suspended Panel
- ⊗ M\_COM Klapptisch  
M\_COM Collapsible Table

FLEXIBLE  
KOMBINATIONEN  
FLEXIBLE  
COMBINATIONS

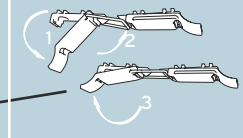
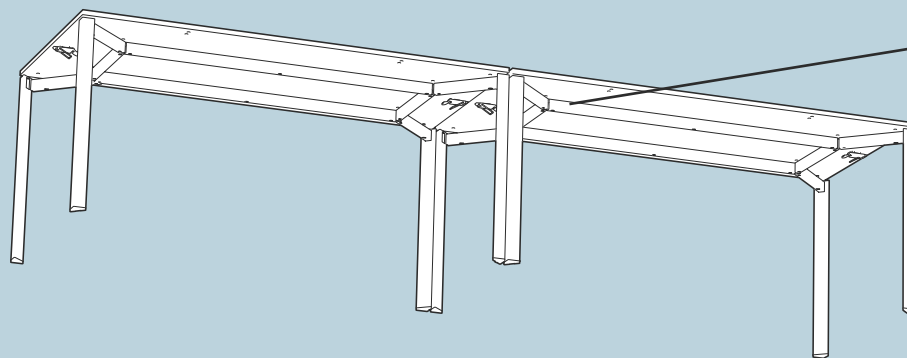
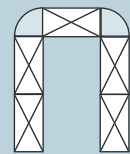
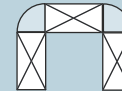
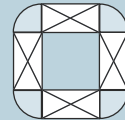

1

Mit einem Handgriff lässt sich die Platte vom Tischgestell lösen, ...  
The panel can be easily detached from the frame, ...

2

... abnehmen und platzsparend auf dem Transporter verstauen.  
... removed and stored on the space-saving transporter.

3

Das Tischgestell wird zusammengeklappt ...  
The frame is folded ...

4

... und ebenfalls auf dem Transporter untergebracht.  
... and also stored on the transporter.



Transporter für Klapp-tische und Einhängelplatten  
*Transporter for collapsible table and suspended panels*



Steckverbindung zwischen M\_Com Table und Einhängelplatte  
*Insertable joint between M\_Com Table and suspended panel*



Griff zum Lösen der Plattenarretierung bei Klapp-tischen  
*Handle for releasing the panel brake in folding tables*



Spannklammern zur stabilen Verbindung von M\_Com Tables  
*Stretching clamps for a stable connection between the M\_Com Tables*



Nivellierschraube  
*Levelling screw*



M\_Com Table mit vertikalem Kabelkanal und 4-fach Steckdose mit Touch-Down Funktion  
*M\_Com Table with vertical slinky and 4-plug socket with touch down function*





**MOBILE\_COM**



## MOVE WITH ME. DER TISCH FÜR WECHSELNDE SITUATIONEN.

Workshops sind von der hohen Interaktion der Teilnehmer geprägt. Wechselnde Rollenverteilungen und unterschiedliche Kommunikationsformen sind charakteristisch für diese kreative Arbeitsform und erfordern eine variable Einrichtung der Kommunikationsräume. Die Mobilität des Möbiliars steht im Mittelpunkt. Außerdem sind höchstmögliche Flexibilität und Funktionalität der Einzelmöbel gefragt.

In Seminaren und Workshops wechselt die Aufstellung situativ nach den Erfordernissen der Gruppe. Die Anpassung der Möblierung erfolgt durch die Teilnehmer selbst und bedingt ein einfaches, unkompliziertes Handling.

Der Mobile\_Com Table von Bene erfüllt all diese Anforderungen. Seine intelligente Konstruktion und seine leichte Bauweise sowie sein einfaches, ergonomisches Handling machen ihn zum ultimativen Möbel für diesen Bereich.

Der Mobile\_Com Table ist fahrbar, stapelbar und in vielfältigen Konfigurationen reihbar. Überraschend ist, dass er sich auch zu großen Tischflächen zusammenstellen lässt. Mit dem Mobile\_Com Table kann auf alle gruppenspezifischen Prozesse rasch und unkompliziert reagiert werden.

Design: Christian Horner, Kai Stania

## MOVE WITH ME. THE TABLE FOR A FLEXIBLE ROOM.

*Workshop activity is characterised by a high level of interaction among the participants. Changing roles and the use of different forms of communication are characteristic to this creative kind of work and create the need for communication rooms to be furnished in flexible ways. In relation to the furniture, the focus is therefore on mobility. More specifically, there is a need for the highest possible flexibility and functionality of the individual pieces of furniture.*

*At seminars and workshops the set-up changes in accordance with the requirements of the group. The participants themselves adapt the furniture arrangement and this requires easy and uncomplicated handling.*

*Bene's Mobile\_Com Table fulfils all these requirements. Its intelligent construction and light design, as well as its easy and ergonomic handling, make it the ultimate piece of furniture for this area.*

*The Mobile\_Com Table is mobile, stackable and can be arranged in a variety of configurations. It can also be put together to form large table surfaces. With the Mobile\_Com Table, any of the group-dynamic processes can be reacted to promptly and in an uncomplicated way.*



# MOBILE\_COM TABLE





# MOBILE\_COM TABLE



Vortrag. Reihenaufstellung  
*Lecture. Row set-up*

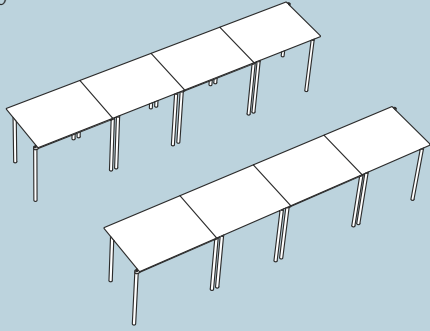

Vortrag. Einzelaufstellung  
*Lecture. Individual set-up*

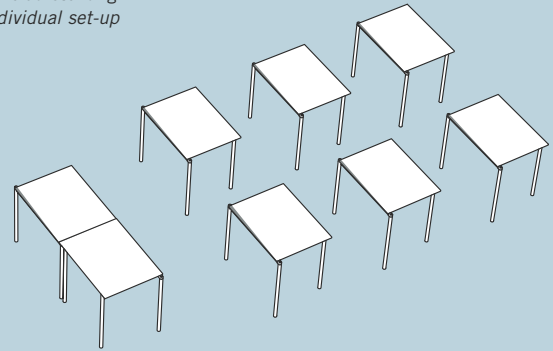

Vortrag. U-Anordnung  
*Lecture. U-arrangement*

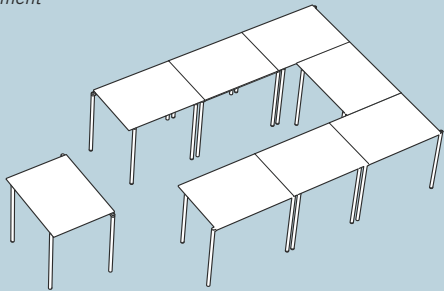

Vortrag. Halbkreis  
*Lecture. Semicircle*

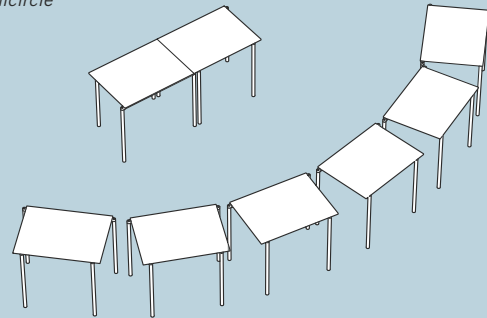

Diskussion. U-Aufstellung  
*Discussion. U-arrangement*

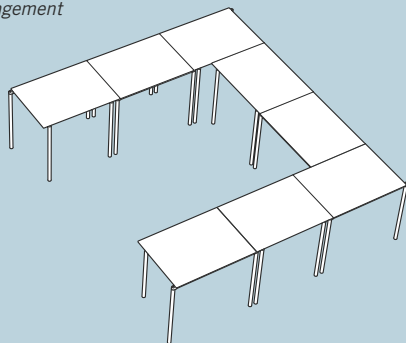

Diskussion. Ellipse  
*Discussion. Ellipse*

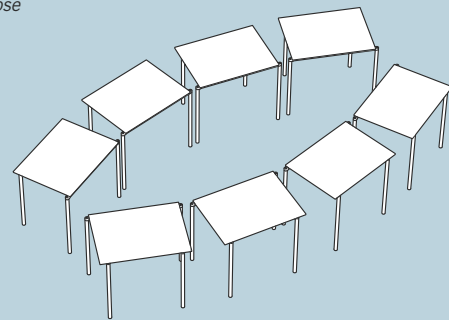

Diskussion. Kreis  
*Discussion. Circle*

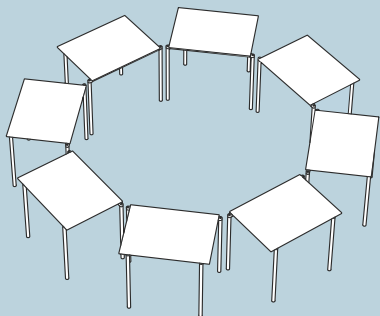

Besprechung. Rechteck-Aufstellung  
*Meeting. Rectangular set-up*

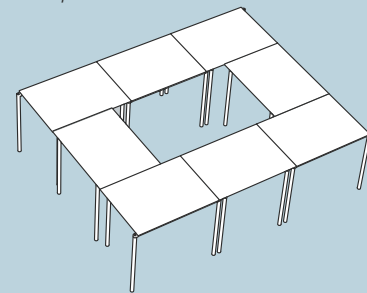

Besprechung. Block-Aufstellung  
*Meeting. Block set-up*

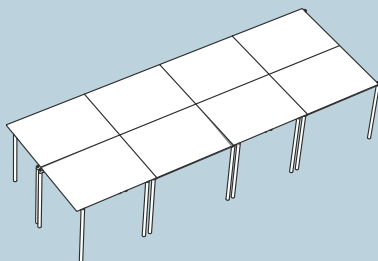

Arbeit in Kleingruppen  
*Work in small groups*

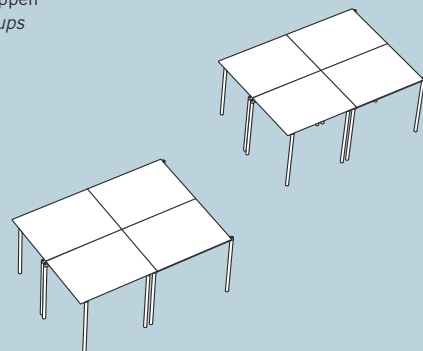

# MOBILE\_COM TABLE



## WANDELBARE BÜHNE.

Die Beispiele zeigen, wie sich die Möblierung mit flexiblen Produkten an wechselnde Anforderungen spontan und ohne Zeitverlust anpassen lässt. Mit wenigen Handgriffen wird aus einer Reihenaufstellung mit Mobile\_Com Tables eine Möblierung für Gruppenarbeit mit Folding\_Com Tables.

# FOLDING\_COM TABLE

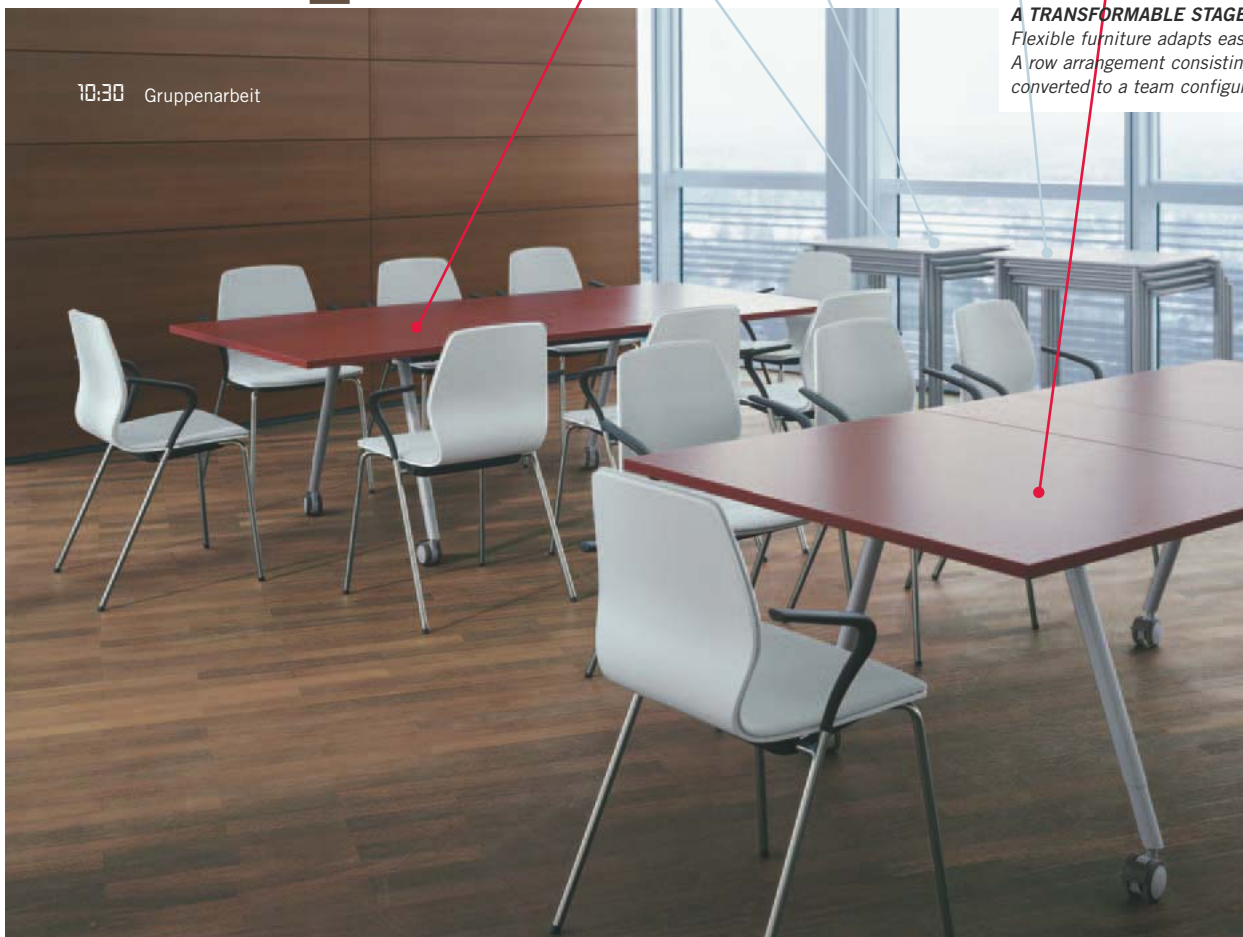

## A TRANSFORMABLE STAGE.

Flexible furniture adapts easily to changing requirements. A row arrangement consisting of Mobile\_Com Tables is quickly converted to a team configuration with Folding\_Com Tables.



#### **EINFACHES HANDLING.**

Der Mobile\_Com Table besticht durch sein einfaches Handling. Sein leichtes Gewicht und die zwei Rollen an den hinteren Füßen des Tisches sorgen für Mobilität. Die ausragenden hinteren Tischbeine ermöglichen zudem eine neue Form des Stapelns. Dabei müssen die Tische nicht übereinander gehoben, sondern nur leicht angehoben und übereinander geschoben werden.

Der Mobile\_Com Table gilt aufgrund seiner einfachen Konstruktion und seines ergonomischen Designs als beispielhaft. Bis zu 5 Tische lassen sich platzsparend stapeln und dennoch leicht rollen - auch von nur einer Person. Auf alle situativen Erfordernisse der Nutzer kann man somit schnell reagieren.

#### **THE LIGHTNESS OF MOBILE\_COM.**

Mobile\_Com Table captivates through its ease of handling. It has lightness of weight, as well as two castors on the rear feet of the table, giving it mobility. The projecting back table legs make it possible to stack it in a new way. When being stacked, the tables do not have to be lifted up and placed one above the other, but can simply be raised slightly and pushed to move into position.

Due to its simple construction and ergonomic design, the Mobile\_Com Table is regarded as exemplary. Up to 5 tables can be stacked in a space-saving way and subsequently pushed using its rollers very lightly - even by just one person. In this way the requirements of the user's situation can be reacted to quickly.

# MOBILE\_COM TABLE



Minimierter Vierkantplattenrahmen und FüÙe aus Stahlrundrohr ( $\varnothing$ : 30 mm), alufarben pulverbeschichtet. Verbindung mit Aludruckgussknoten.  
 Wahlweise mit zwei Rollen oder Gleitern. Tischplatte 80 x 60 cm aus Feinspanplatte E1. Stärke: 12 mm, Oberfläche melaminharzbeschichtet in verschiedenen Grund-, Dekor- und Buntfarben. Tischhöhe 72 cm, stapelbar bis zu 5 Tischen.  
 Zusatzausstattung: Adapter für Tischleuchten mit 11 mm Durchmesser.

*Minimised square panel frame and circular steel tube legs ( $\varnothing$ :30 mm), powder-coated aluminium. Connected by means of cast aluminium joints. Supplied with 2 castors or sliders as desired. Table top 80 x 60 cm made of E1 fine chipboard. Thickness 12 mm. Melamine-coated surface in various basic, decorative and bright colours. Table height 72 cm, up to 5 tables can be stacked together.  
 Supplementary fittings: adapter for table lamps with 11 mm diameter.*

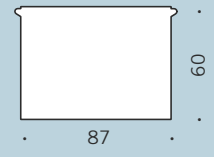
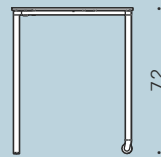
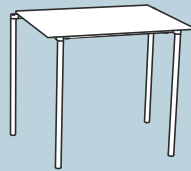
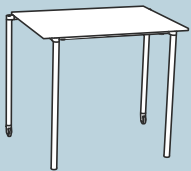
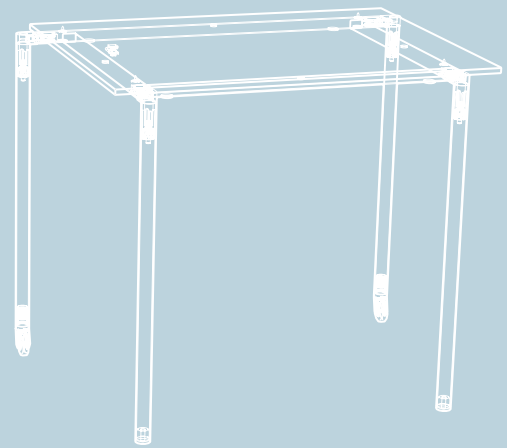

Minimierter Vierkantplattenrahmen und FüÙe aus Stahlrundrohr ( $\varnothing$ : 30 mm).  
 Minimised square panel frame and circular steel tube legs ( $\varnothing$ :30 mm).

Tischhöhe 72 cm  
 Table height 72 cm

Tischplatte 80 x 60 cm, 12 mm stark  
 table panel 80 x 60 cm, 12 mm thick

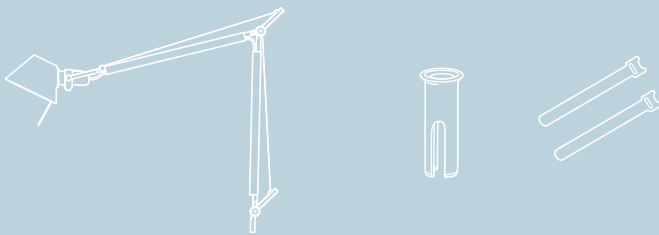

Zusatzausstattung: Adapter für Tischleuchten mit 11 mm Durchmesser  
 Supplementary fittings: adapter for table lamps with 11 mm diameter

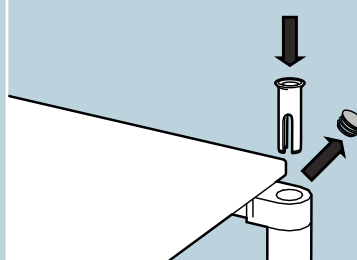

Einfache Montage einer Tischleuchte.  
 Simple attachment of a table lamp.

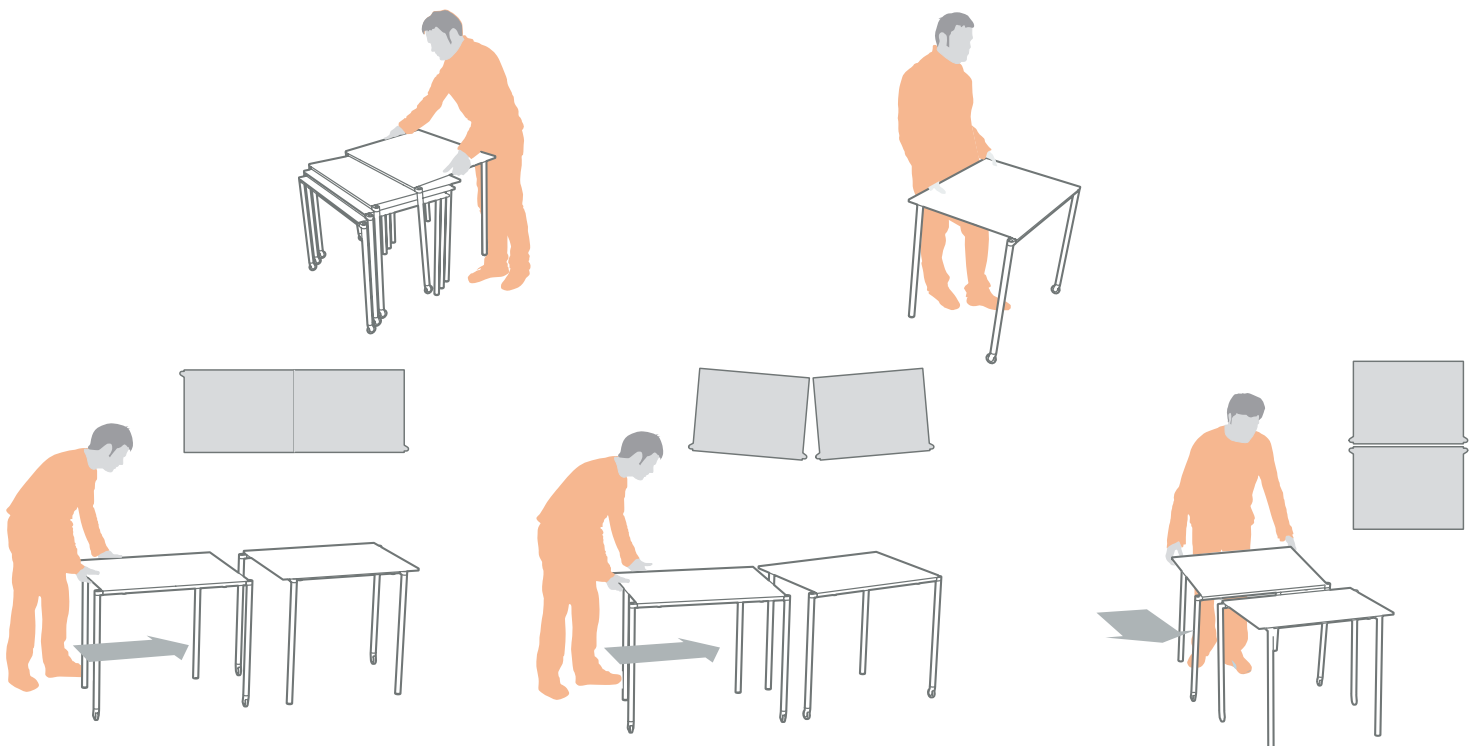
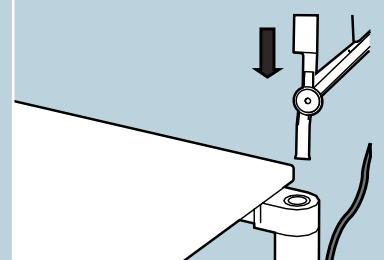



**FOLDING \_ COM**

## STAND BY ME. DER TISCH FÜR ALLE FÄLLE.

Der Folding\_Com Table von Bene ist der perfekte Schauspieler auf der wandelbaren Bühne Büro. Als Besprechungstisch bietet er Platz für sechs bis acht Personen – zusammengefaltet macht er sich schmal und lässt sich bequem rollen. Er ist das ideale Stand-by Möbel für alle Situationen, in denen eine große Tischfläche spontan gebraucht wird und ebenso unkompliziert wieder verschwinden soll. Zusammengefaltet dient er zugleich als schlanke Ablage in Stehhöhe. Dank seiner intelligenten Scherenmechanik lässt sich der Folding\_Com Table mühelos falten und passt so durch jede Tür.

Am wechselnden Ort seiner Bestimmung entfaltet er wieder seine wahre Größe – als Rechteck, Bootsform oder Oval. Folding\_Com Tables in Rechteckform können zu größeren Tischkonfigurationen addiert werden. Seine Mobilität sowie seine Funktionen als Besprechungstisch, Stand-by Möbel und Ablage in Stehhöhe machen den Folding\_Com Table zum Symbol für den Wandel im modernen Office.

Design: Christian Horner, Johannes Scherr, Kai Stania

## STAND BY ME. THE TABLE FOR ALL OCCASIONS.

*Bene's Folding\_Com Table is a perfect actor on the transformable stage of the office. As a conference table it provides space for 6 to 8 people – in its folded position it becomes narrow and is easy to roll about. It is the ideal piece of stand-by furniture for every situation in which a large table surface is spontaneously needed and is able to disappear again just as easily. Folded together it serves as a slim resting surface at standing height. Due to its intelligent scissor-type mechanism, the Folding\_Com Table can easily be folded, making it possible to pass through any door.*

*Folding\_Com Tables are available in rectangular, boat-shaped or oval. In rectangular form they can be added together to make larger table configurations. Its mobility, as well as its ability to serve as conference table, stand-by furniture or as a resting surface at standing height, makes the Folding\_Com Table a symbol of the transformation of the modern office.*



# FOLDING COM TABLE







Optisch leichtes Gestell mit schräg gestellten Stahlrundrohrfüßen, alufarben pulverbeschichtet. Mobil auf arretierbaren Doppelrollen. Federunterstützte Scherenmechanik aus Stahlrechteckrohr und Aludruckgussgelenken, schwarz pulverbeschichtet. Rechteckige Tischplatte 200 x 100 cm, in Bootsform und im Oval 220 x 110 cm aus E1 Feinspanplatte. Stärke: 25 mm, Oberfläche melaminbeschichtet in verschiedenen Grund-, Dekor- und Buntfarben oder furniert. Tischhöhe 72 cm.

*Optically light stand with slanting circular steel legs, powder-coated aluminium paint. Mobile, on double-casters with brake. Spring-supported scissor-type mechanism, made of rectangular steel tubes and cast-aluminium joints, powder-coated black. Rectangular table-top 200 x 100 cm, boat-shaped or oval 220 x 110 cm made of E1 fine chipboard. Thickness 25 mm, melamine-coated surface in various basic, decorative and bright colours, or veneered. Table height 72 cm.*

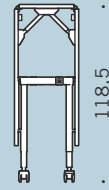

Höhe geschlossen: 118,5 cm  
Height (closed) 118.5 cm



Höhe offen: 72 cm  
Height (open) 72 cm

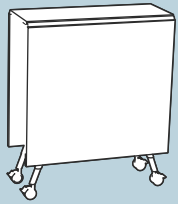

Plattenformen:  
Panel shapes:

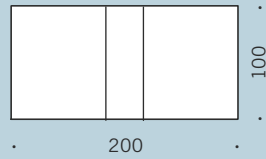

rechteckig  
rectangular

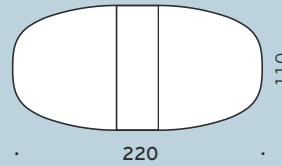

oval  
oval

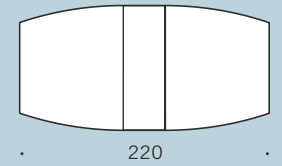

bootsförmig  
boat-shaped

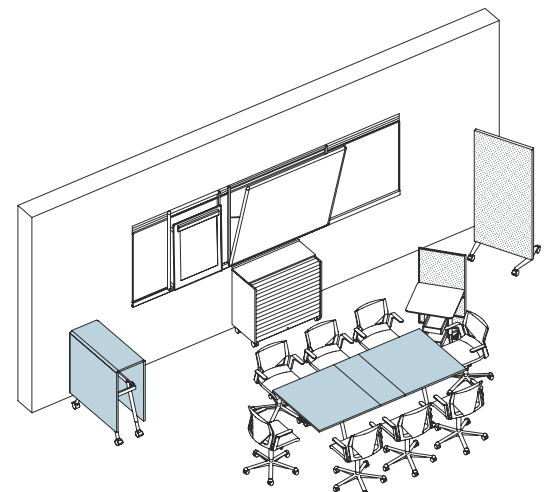
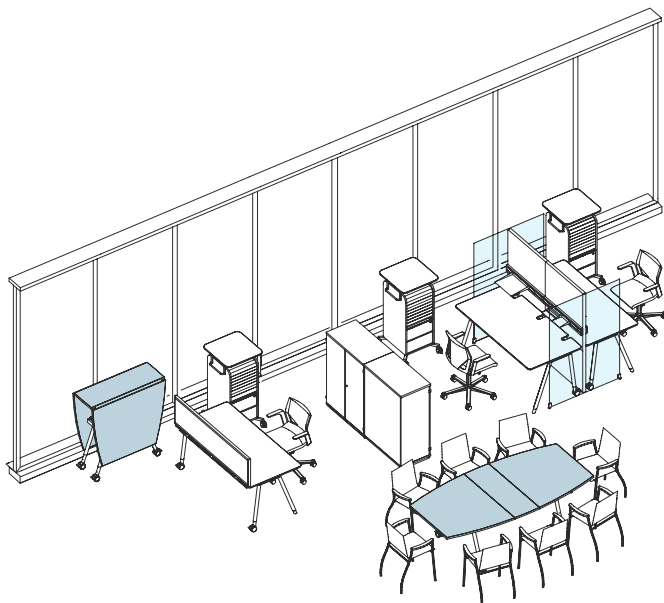
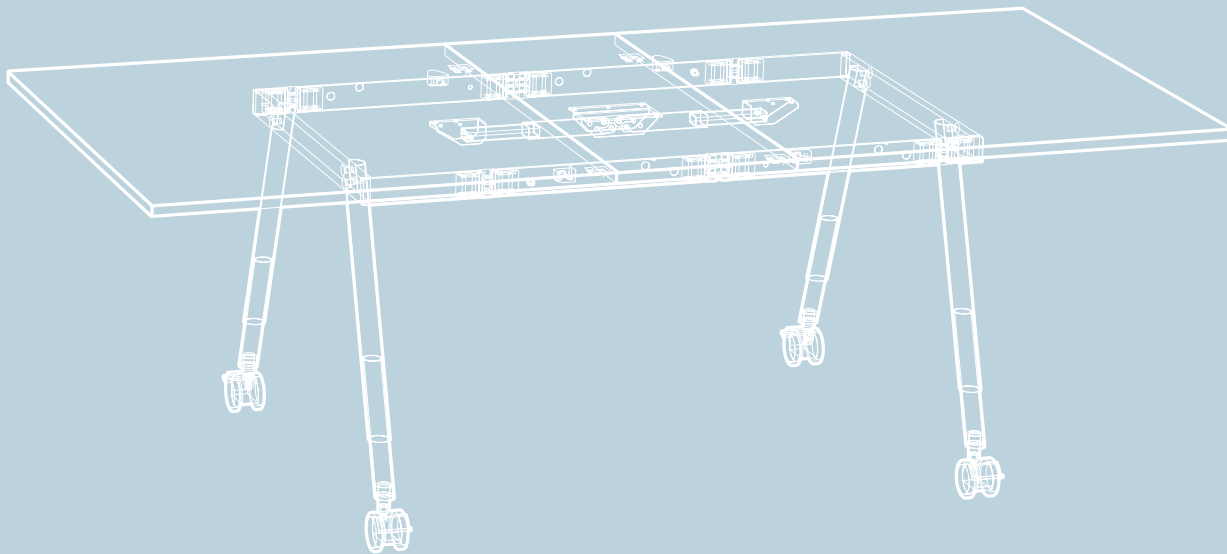

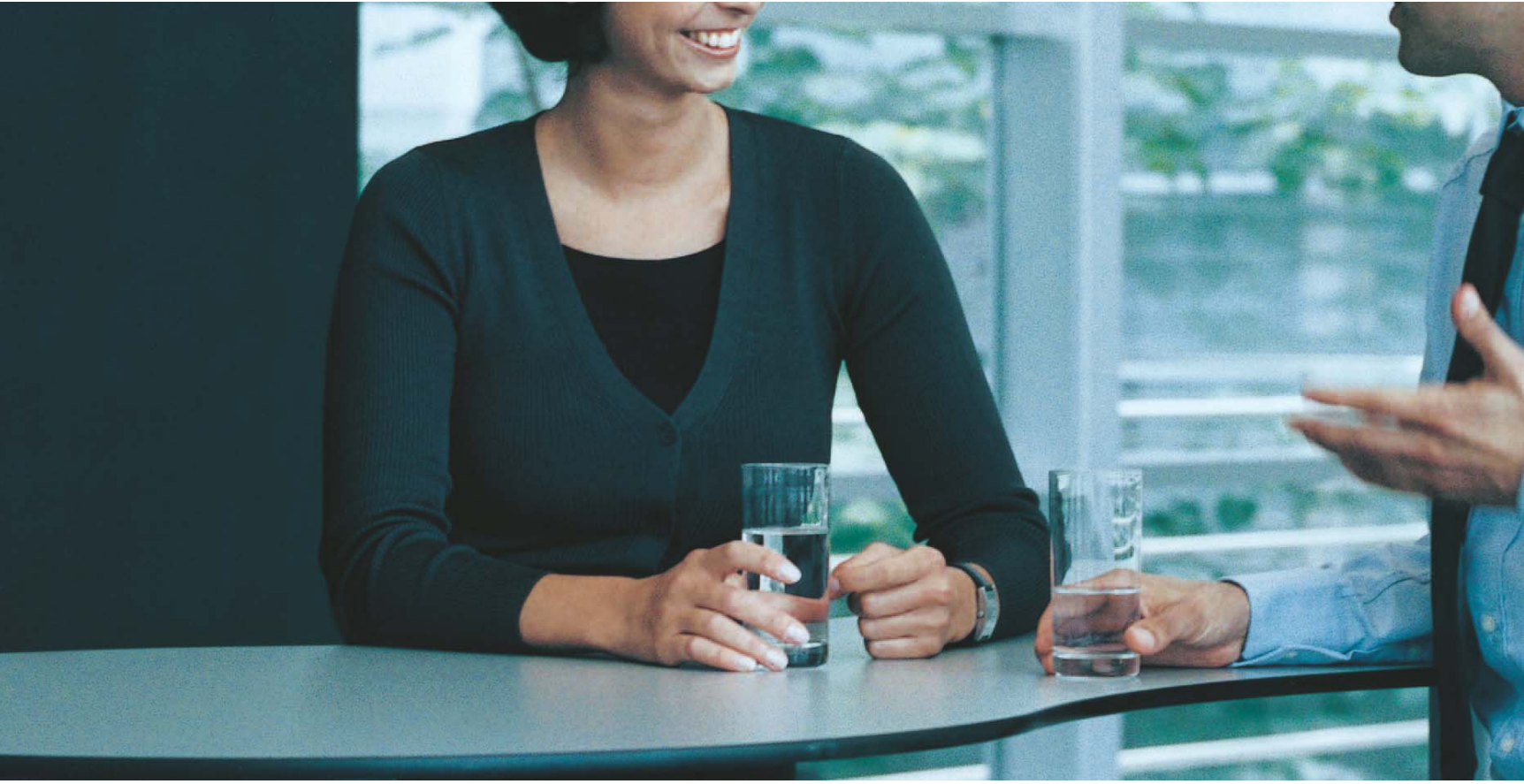

# STAND UP

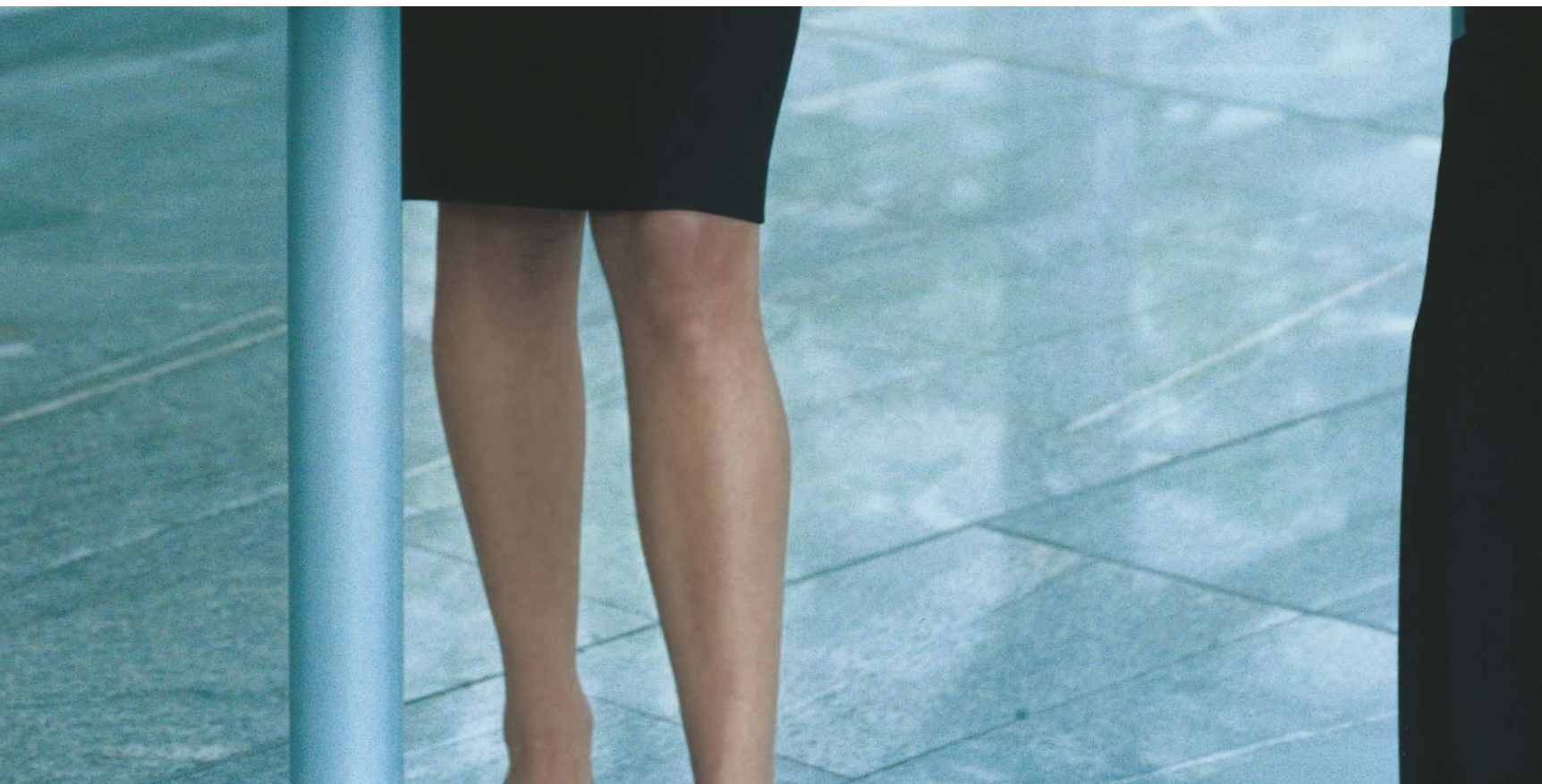

## STAND UP. DER TISCH FÜR BESCHLEUNIGTE KOMMUNIKATION.

Der Stand\_Up Table als Symbol für beschleunigte Kommunikations- und Entscheidungsprozesse. Hält den Körper in Bewegung und die Gedanken in Fluss.

Ein Ort der Begegnung für informelle Treffen oder Besprechungen im Stehen. Charakteristisch ist die kurze Dauer der Gespräche.

Das Portfolio der Stand\_Up Tables umfasst: High\_Com Table #2, Lift Table und Cart Lift Table.

High\_Com Table #2: Biskottenförmige Compact-Platte auf zwei Säulen aus Stahlrohr, Fußteller Gusseisen. Optional mit Ablagefach. 200 x 90 cm. Höhe 113 cm.

Lift Table: Kommunikations- oder Arbeitstisch zum Stehen oder Sitzen. Mobil auf fixierbaren Rollen. Tischplatten in vielen Farben, rund oder quadratisch. Rund: 80 cm, 90 cm, quadratisch: 80 x 80 cm, 90 x 90 cm. Höhenverstellung von 72 bis 113 cm.

Cart Lift Table: Ein intelligentes High-Tech-Möbel zum Arbeiten im Stehen oder Sitzen. Auf Gleitern oder Rollen. Tischplatten in vielen Farben, rund oder quadratisch. Rund: 80 cm, 90 cm, quadratisch: 80 x 80 cm, 90 x 90 cm. Höhenverstellung von 72 bis 113 cm.

## STAND UP. THE TABLE FOR ACCELERATED COMMUNICATION.

*Stand\_Up Tables as a symbol of accelerated communication and decision-making. Keeps bodies in motion and minds in flow.*

*A place of stand-up interaction for informal encounters or meetings, which are characterised by their short duration. A symbol of efficient, laid back communication.*

*The Stand-up Table portfolio comprises the High\_Com Table #2, Lift Table and Cart Lift Table.*

*High\_Com Table #2: ladyfinger-shaped Compact tabletop resting on two steel tube columns, leg plate made of cast iron. Optional resting shelf. 200 x 90 x 113 cm.*

*Lift Table: communication table or desk for stand-up or seated work. Mobile on lockable castors. Round or square-shaped tabletops in many colours. Round: 80 cm, 90 cm, square: 80 x 80 cm, 90 x 90 cm. Height adjustable from 72 cm to 113 cm.*

*Cart Lift Table: smart piece of high-tech furniture on gliders or castors for stand-up or seated working. Round or square-shaped tabletops come in many different colours. Round: 80 cm, 90 cm, square: 80 x 80 cm, 90 x 90 cm. Height adjustable from 72 cm to 113 cm.*





High\_Com Table #2. Symbol für beschleunigte  
Kommunikations- und Entscheidungsprozesse.  
*High\_Com Table #2. A symbol of accelerated  
communication and decision-making.*

Lift Table. Ein Möbel mit starker Identität.  
Hochflexibel, höhenverstellbar von 72 bis 113 cm  
*Lift Table. Furniture with strong identity of its own.  
Very flexible, height adjustable from 72 cm to 113 cm.*

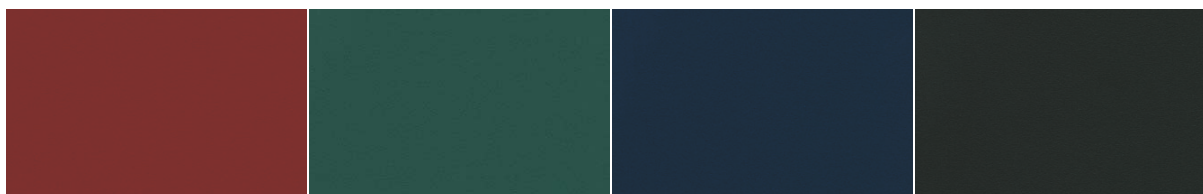

Cart Lift Table. Ein Möbel zum Arbeiten im Sitzen und Stehen.  
Höhenverstellbar von 72 bis 113 cm.  
*Cart Lift Table. Furniture for stand-up or seated work.  
Height adjustable from 72 cm to 113 cm.*

**FURNIER / VENEER****BUCHE / BEECH**Buche Bianco / *beech bianco*Buche Almond / *beech almond*Buche Rosé / *beech rosé*Buche Honig / *beech honey*Buche Havanna / *beech havanna*Buche Burgund / *beech burgundy*Buche Umbra / *beech umbra*Buche Grau / *beech grey***KIRSCH / CHERRY**Kirsch Honig / *cherry honey*Kirsch Siena / *cherry siena*Kirsch Bourbon / *cherry bourbon*Kirsch Burgund / *cherry burgundy*Kirsch Colombo / *cherry colombo***MELAMIN / MELAMINE****GRUNDFARBEN / PRIMARY COLOURS**Canvas / *canvas*Platin / *platinum*Aluminium / *aluminium*Schiefer / *slate***DEKORFARBEN / DECORATIVE COLOURS**Ahorn / *maple*Buche hell / *beech light*Rosé / *rosé*Havanna / *havanna***BUNTFARBEN / BRIGHT COLOURS**Rost / *rust*Grün / *green*Ozean / *ocean*Basalt / *basalt*

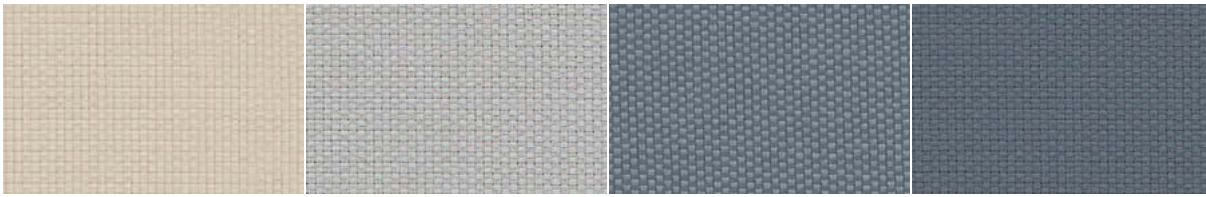
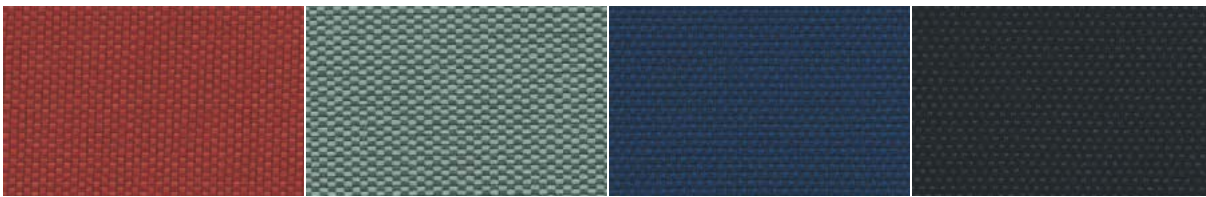
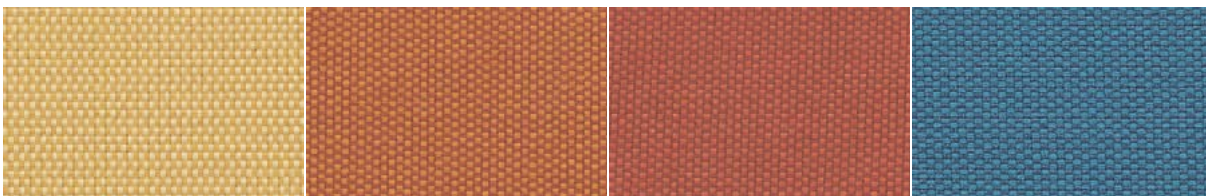
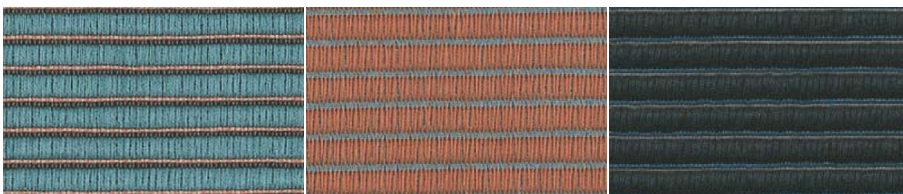
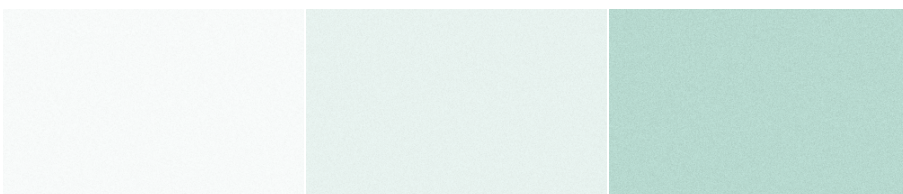
**STOFF\_01 / FABRIC\_01**Canvas / *canvas*Platin / *platinum*Silber / *silver*Schiefer / *slate*Rost / *rust*Grün / *green*Ozean / *ocean*Basalt / *basalt*Sahara / *sahara*Mango / *mango*Koralle / *coral*Sky / *sky***STOFF\_02 / FABRIC\_02**Panna / *panna*Polar / *polar*Flanell / *flanell*Pacific / *pacific*Ceyenne / *ceyenne*Anthrazit / *anthracite***METALL / METAL**Aluminium / *aluminium***GLAS / GLASS**Klarglas / *clear glass*Satinato weiß / *satinato white*Satinato grün / *satinato green*

Die hier abgebildeten Farbmuster können aus drucktechnischen Gründen von den Originalen abweichen.  
For printing reasons, the colour patterns illustrated here may deviate from the originals.



## **BENE MEDIA ROOM. NEUE STANDARDS FÜR DIE PRÄSENTATION.**

Mit dem Bene Media Room bietet Bene eine intelligente Präsentationslösung für die Bereiche Besprechung, Konferenz und Management. Ein System, das innovative Technik und klares Design für Information, Präsentation und Kommunikation vereint. Media Room lässt sich an die individuellen Anforderungen der Kunden anpassen und erweitern.

Mittelpunkt von Bene Media Room ist der AL oder MK Conference Table. Als Teil eines innovativen Möbel-Sets, bei dem modernste Medien- und Präsentationstechnik bereits integriert ist. Für Präsentationen können bis zu 16 Laptops direkt an die Media Docks angeschlossen werden. Gemeinsam mit allen anderen Geräten sind sie zentral mit einer Infrarot-Fernbedienung synchron zu steuern. Die Präsentation erfolgt über Plasma Screens oder mittels Projektion mit einem Videobeamer.

Bene Media Room - ein Gesamtpaket, das Möbel, Raum, Technologie und Design vereint.

## ***BENE MEDIA ROOM. NEW STANDARDS FOR PRESENTATIONS.***

*Bene's Media Room delivers intelligent solutions for presentations to meetings, conferences and management. A concept that combines innovative technology and clear design for information, communication and presentations; which adapts to different requirements and can be expanded at a later stage.*

*The key feature of the Media Room is AL or MK Conference Table. Part of an innovative set of furniture with integrated state of the art multimedia and presentation technology. For presentations, up to 16 laptops can be connected directly to a docking station and sync-controlled together with all other devices from a central infrared remote control. Presentations are displayed on plasma screens or projected from a video projector.*

*Bene Media Room. An overall package comprising furniture, space, technology and design.*



**BENE HEADOFFICE** A-3340 WAIDHOFEN/YBBS SCHWARZWIESENSTRASSE 3 TELEFON +43-7442-500-0 E-MAIL OFFICE@BENE.COM

**ÖSTERREICH:** BREGENZ, GRAZ, INNSBRUCK, KLAGENFURT, LINZ, SALZBURG, ST. PÖLTEN, WIEN. **BULGARIA:** SOFIA. **CZECH REPUBLIC:** PRAGUE. **DEUTSCHLAND:** ASCHAFFENBURG, BERLIN, BONN, DÜSSELDORF, ESSEN, FRANKFURT, HAMBURG, LEIPZIG, MANNHEIM, MÜNCHEN. **GREAT BRITAIN:** EDINBURGH, LONDON. **HUNGARY:** BUDAPEST. **MIDDLE EAST:** DUBAI. **POLAND:** WARSAW. **ROMANIA:** BUCHAREST. **RUSSIAN FEDERATION:** MOSCOW. **SCHWEIZ:** WALLISELLEN. **SLOVAKIA:** BRATISLAVA. **SLOVENIA:** LJUBLJANA.

**FACHHANDELSPARTNER/TRADING PARTNERS:** **BELGIUM:** ZAVENTEM. **CROATIA:** ZAGREB. **DENMARK:** COPENHAGEN, FJERRITSLEV. **DEUTSCHLAND:** BAYREUTH, BREMEN, DONAUWÖRTH, ERLANGEN, GUNDELFINGEN/DONAU, LAATZEN, MÜNSTER, NÜRNBERG, PASSAU, RADOLZFELL, REGENSBURG, SAARBRÜCKEN, SCHWENNINGEN, STUTTGART-MÖHRINGEN, SÜSSEN. **FRANCE:** AVIGNON, LYON, MONTPELLIER, NIMES, PARIS. **IRELAND:** DUBLIN. **ITALY:** BURGSTALL. **KUWAIT:** KUWAIT. **LIECHTENSTEIN:** SCHAAN. **LUXEMBOURG:** LUXEMBOURG. **NETHERLANDS:** HAAKSBERGEN, ROTTERDAM, WILP. **NORWAY:** OSLO. **QATAR:** DOHA. **SCHWEIZ:** GENÈVE. **SERBIA AND MONTENEGRO:** BELGRADE. **SPAIN:** BARCELONA. **SWEDEN:** STOCKHOLM.

[HTTP://BENE.COM](http://BENE.COM)