

LEUCOS®

ISTRUZIONI PER L'INSTALLAZIONE - INSTRUCTIONS FOR INSTALLATION

CLASS TR



A1 Allegato Enclosed



Montaggio 1 persona
One installer



Conservare le istruzioni
Save instructions

Indice di edizione - Revised
19 September 2005

I **NOTA:** - ESEGUIRE LE OPERAZIONI CON MOLTA ATTENZIONE PER NON GRAFFIARE O SCHEGGIARE IL VETRO.

1. Appoggiare il vetro diffusore "A" sulla struttura "B". Fare attenzione a centrare il foro del diffusore "C" sull'anello superiore del cono "B".
2. Se necessario, correggere l'assetto del vetro agendo sui 3 perni filettati "D" posti sulla corona "B".
3. Assicurare il diffusore in sede con l'anello superiore "E" e fissarlo con le 3 viti predisposte.
4. Inserire le lampadine.

UK USA **NOTES:** FOLLOW NATIONAL ELECTRIC CODE AND ALL LOCAL CODES. FOLLOW DIRECTIONS CAREFULLY TO AVOID SCRATCHING THE GLASS DIFFUSER.

1. Position glass diffuser "A" on the cone base "B" of the structure. Take care to place correctly the glass hole "C" in the middle of the round collar.
2. If necessary provide the correct alignment of the diffuser by the adjusting of the three threaded pins "D".
3. Lock the diffuser "A" by the top metal ring "E", connecting on the top of the structure by the three screw "F".
4. Insert bulbs.

D **VERMERK:** MIT GROSSER SORGFALT VORGEHEN, UM DAS ZERKRATZEN DES GLASES ZU VERMEIDEN.

1. Das Diffusorglas "A" auf das Gerüst "B" legen. Acht geben, dass das Loch des Diffusors "C" auf den oberen Ring des Kegels "B" trifft.
2. Wenn nötig, die Position des Glases verbessern, indem man die 3 Gewindestifte "D" tätigt, die auf dem Kranz "B" liegen.
3. Den Diffusor auf seinen Sitz mit dem oberen Ring "E" anhängen und ihn mit den 3 vorbereiteten Schrauben spannen.
4. Die Birnen einstecken.

F **EFFECTUER LES OPERATIONS AVEC PRECAUTION POUR NE PAS RAYER OU CASSER LE VERRE.**

1. Appuyer le verre diffuseur "A" sur la structure "B". S'assurer que le trou du diffuseur "C" soit centré sur la bague supérieure du cône "B".
2. S'il est nécessaire corriger le rangement du verre en agissant sur les trois pivots filetés "D" situés sur la couronne "B".
3. Assurer le diffuseur dans sa siège avec la bague supérieure "E" et le fixer avec les trois vis prévues.
4. Brancher les ampoules.

E **NOTA:** SEGUIR LAS OPERACIONES CON MUCHA ATENCIÓN PARA NO RASGUÑAR O RESQUEBRAJAR EL VIDRIO.

1. Apoyar el vidrio difusor "A" en la estructura "B". Tener cuidado en centrar el orificio del difusor "C" en el anillo superior del cono "B".
2. Si es necesario, coregir la posición del vidrio a través de los 3 pernos "D" dispuestos en la corona "B".
3. Asegurar el difusor en el área predispuesta, con el anillo superior "E" y fijarlo con los tres anillos predispuestos.
4. Introducir el bombillo.

LEUCOS S.p.A. - Via Moglianese 29/31- 30037 SCORZE' (VE) - Tel. 041 5859111 - Fax. 041 447598
www.leucos.it - e-mail info@leucos.it

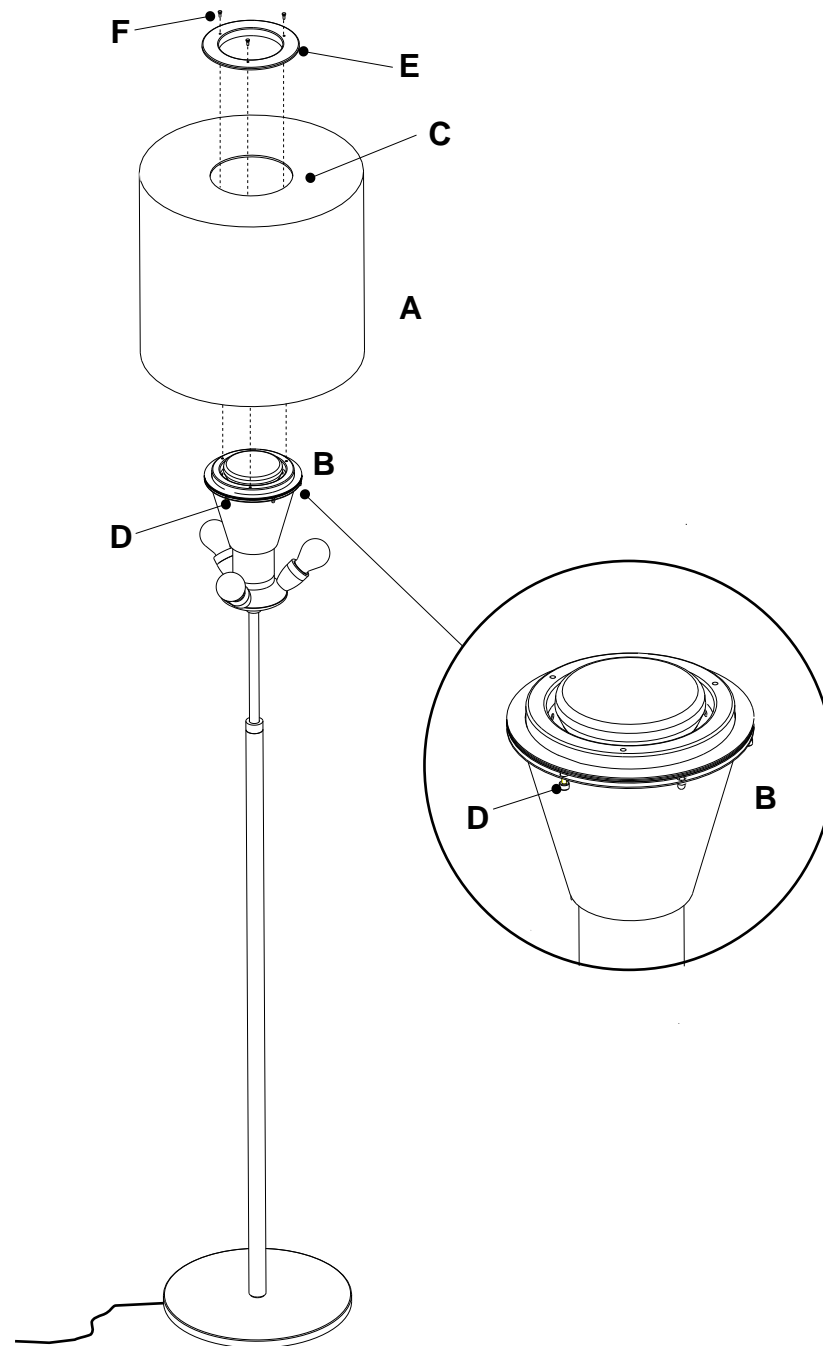

CLASS TR

max 3x100W - E27 - 250V

max 1x120W - E27 - 250V PAR



FOR USA MARKET ONLY:

max 3x100W - 120V - E26 - TYPE A

max 1x90W - 120V - E26 - TYPE PAR 38

