

FLOS



ARÀ
DESIGN BY PHILIPPE STARCK

ATTENZIONE!

La sicurezza dell'apparecchio é garantita solo rispettando queste istruzioni sia in fase di installazione che di impiego; é pertanto necessario conservarle.

AVVERTENZE:

- All'atto dell'installazione ed ogni volta che si interviene sull'apparecchio, assicurarsi che sia stata tolta la tensione di alimentazione.
- L'apparecchio non può essere in alcun modo modificato o manomesso, ogni modifica ne può compromettere la sicurezza rendendo lo stesso pericoloso. FLOS declina ogni responsabilità per i prodotti modificati.
- Se il cavo flessibile si danneggia, deve essere sostituito da FLOS o da personale qualificato al fine di evitare pericoli.
- Il simbolo  riportato sull'apparecchio indica che il prodotto deve essere smaltito in modo differenziato dai rifiuti urbani.

DATI TECNICI

Lampada alogena dicroica (Ø mm 35) 35W 12V attacco GU4, tipo HR.

ISTRUZIONI PER LA PULIZIA DELL'APPARECCHIO

- Per la pulizia dell'apparecchio utilizzare esclusivamente un panno morbido eventualmente inumidito con acqua e sapone.
- **Attenzione:** non utilizzare alcool o solventi.

WARNING!

The safety of this fitting can only be guaranteed if these instructions are observed, during both installation and use. Please retain these instructions safety.

REMARKS:

- When installing and whenever acting on the appliance, ensure that the power supply has been switched off.
- The appliance may in no way be modified or tampered with, any modification may compromise safety causing the appliance to become dangerous. FLOS declines all responsibility for products that are modified.
- Should the external trailing cable get damaged, it must be replaced by FLOS or by qualified personnel in order to avoid any danger.
- The symbol  shown on the device indicates that the product must be thrown out in a different manner than with the urban trashes.

TECHNICAL DATA

Dichroic halogen light bulb (Ø mm 35) 35W 12V attachment GU4, type HR.

CLEANING INSTRUCTIONS

- Use only a soft cloth to clean the appliance, dampened with water and soap or mild cleanser if needed for resistant dirt
- **Warning:** do not use alcohol or other solvents.

ACHTUNG!

Wir garantieren nur dann für die Sicherheit der Leuchte, wenn diese Anweisungen sowohl bei der Installation als auch beim Gebrauch genau beachtet werden. Es ist daher ratsam, sie aufzubewahren.

BEMERKUNGEN:

- Bei der Installation und bei Eingriffen an der Leuchte ist sicherzustellen, daß die Anlage vom Netz abgeschaltet ist.
- Der Apparat darf auf keinen Fall veraendert oder unerlaubt geoeffnet werden, jede Veraenderung desselben kann die Sicherheit in Frage stellen und somit gefaehrlich werden. FLOS lehnt jede Verantwortung fuer unsachgemaess behandelte Produkte ab.
- Falls das flexible äußere Kabel beschädigt wird, muß es von FLOS oder von qualifiziertem Personal ersetzt werden, um Gefahren zu vermeiden.
- Das auf dem Gerät wiedergegebene Symbol  zeigt an, dass das Produkt getrennt vom Stadtmüll entsorgt werden muss.

TECHNISCHE DATEN

Halogen-Glühlampen Dichroitische (Ø mm 35) 35W 12V Fassung GU4 Typ HR.

REINIGUNGSVORSCHRIFTEN

- Bei der Reinigung der Leuchte darf man ausschließlich weiche Tücher verwenden. Eventuell kann man diese mit Wasser und Seife oder mit einem neutralen Reinigungsmittel anfeuchten. - **Achtung:** Weder Alkohol noch Lösungsmittel verwenden.

ATTENTION!

La sûreté de cet appareil est garantie uniquement si l'on respecte ces instructions soit en phase d'installation soit pendant l'utilisation; il faut donc les conserver.

NOTICES:

- Au moment de l'installation et chaque fois que l'on intervient sur l'appareil, s'assurer que la tension d'alimentation ait été coupée.
- L'appareil ne peut être modifié ou altéré de quelque manière que ce soit, toute modification peut compromettre la sécurité de celui-ci en le rendant dangereux. FLOS décline toute responsabilité pour les produits modifiés.
- Si le cordon flexible externe est endommagé, il doit être remplacé par FLOS ou par le personnel qualifié afin d'éviter des dangers.
- Le symbole  reporté sur l'appareil indique que le produit doit être éliminé d'une autre façon que celle avec les déchets urbains.

DONNEES TECHNIQUES

Ampoules incandescentes à halogènes dichroïque (Ø mm 35) 35W 12V branchement GU4 type HR.

INSTRUCTIONS POUR LE NETTOYAGE

- Pour le nettoyage de l'appareil utiliser exclusivement un chiffon doux, humecté si nécessaire, avec de l'eau et du savon ou avec un détergent neutre pour les salissures les plus tenaces. - **Attention:** ne pas utiliser d'alcool ou solvants.

¡ATENCIÓN!

La seguridad del aparato sólo puede garantizarse con la condición de que se respeten las siguientes instrucciones, tanto en la fase de instalación como de uso, por lo cual se recomienda conservarlas.

ADVERTENCIA:

- Para efectuar la instalación, y toda vez que se efectúe alguna operación en el aparato, asegurarse de haber cortado la corriente eléctrica.
- El aparato no puede ser en ningún caso modificado o forzado, cualquier modificación puede comprometer la seguridad haciéndolo peligroso. FLOS declina cualquier responsabilidad por los productos modificados.
- Si el cable externo se estropea, debe ser sustituido por FLOS o por personal cualificado con el fin de evitar situaciones peligrosas.
- El símbolo  marcado en el aparato indica que el producto debe ser eliminado en modo diferenciado del resto de los desechos urbanos.

DATOS TÉCNICOS

Lámpara de incandescencia alógena dicróica (Ø mm 35)
35W 12V casquillo GU4, tipo HR.

INSTRUCCIONES PARA LIMPIAR EL APARATO

- Para la limpieza del aparato, utilizar exclusivamente un paño suave. En caso de suciedad más resistente, humedecer el paño con agua y jabón o un detergente neutro.
- **Advertencia:** no emplear alcohol ni disolventes.

ATENÇÃO!

A segurança do aparelho é garantida somente se respeitarmos as instruções tanto na fase de instalação como na de uso; portanto é necessário conservar tais instruções.

ADVERTÊNCIA:

- Para efectuar a instalação, y toda vez que se efectúe alguna operación en el aparato, asegurarse de haber cortado la corriente eléctrica.
- De forma alguma o aparelho deve ser modificado ou alterado, toda e qualquer modificação pode comprometer a segurança tornando o aparelho perigoso. FLOS declina toda e qualquer responsabilidade pelos produtos modificados.
- Se o cabo flexível está danificado, deve ser substituído pela FLOS ou por pessoal qualificado para evitar qualquer perigo.
- O símbolo  indicado no aparelho indica que o produto deve ser eliminado de forma diferenciada em relação ao lixo urbano.

DADOS TÉCNICOS

Lampadinha incandescente alógena dicróico (Ø mm 35)
35W 12V ligação GU4 tipo HR.

INSTRUÇÕES PARA A LIMPEZA DO APARELHO

- Para limpeza do aparelho utilizar exclusivamente um tecido macio eventualmente úmido com água e sabão ou detergente neutro para a sujeira mais difícil.
- **Atenção:** não utilizar álcool ou solventes.

ВНИМАНИЕ!

Надёжность устройства гарантируется только при соблюдении данных инструкций, как в фазе монтажа, так и при применении, поэтому необходимо обеспечить их сохранность.

ПРЕДУПРЕЖДЕНИЯ:

- В момент установки и каждый раз при проведении работ с устройством, убедиться в снятии напряжения питания.
- Устройство не может изменяться или разбираться, любые изменения могут нарушить надёжность, делая его опасным. FLOS не несёт ответственность за изменённую продукцию.
- При повреждении гибкого кабеля он должен заменяться FLOS или квалифицированным персоналом в целях предотвращения опасности.
- Символ  приведённый на устройстве, указывает на то, что данная продукция должна быть переработана отдельно от городских отходов.

ТЕХНИЧЕСКИЕ ДАННЫЕ

Галогенная лампа накаливания дихроичная (Ø mm 35) 35Вт 12В цоколь GU4 тип HR.

ИНСТРУКЦИИ ПО ОЧИСТКЕ УСТРОЙСТВА

- Для очистки устройства использовать только мягкую тряпку, смоченную водой с мылом или нейтральным моющим средством для наиболее стойких загрязнений.
- **Внимание:** Не использовать спирт или другие растворители.

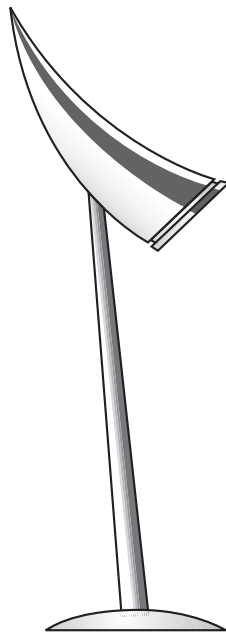

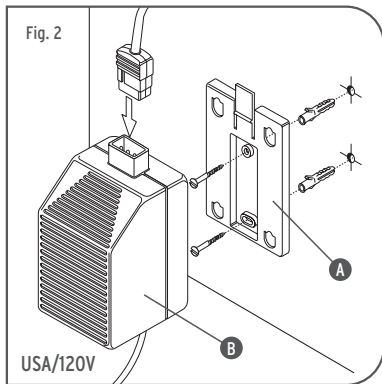
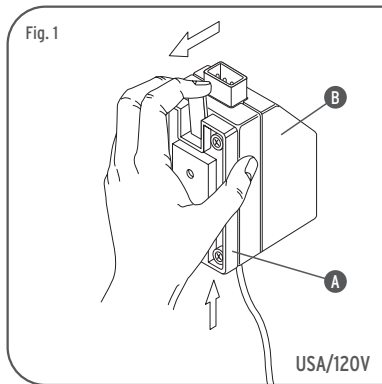

<IT> Fig.1 Eseguendo i movimenti descritti in figura, togliere l'attacco a parete (A) dal trasformatore (B). Senza l'attacco a parete (A) il trasformatore (B) potrà essere posizionato in terra. Fig.2 **TRASFORMATORE FISSATO A PARETE O SCRIVANIA** Fissare l'attacco a parete (A) con tasselli ad espansione se a muro, o con viti autofilettanti se fissato su mobile. **NOTA:** Scegliere i tasselli ad espansione idonei per la superficie destinata al montaggio. Inserire a scatto il trasformatore (B) sull'attacco (A). Inserire la spina nel trasformatore.

<GB> Fig.1 Following the movements shown in the diagram, remove the wall attachment (A) from the transformer (B). Without the wall attachment (A), the transformer (B) can be positioned on the ground. Fig.2 **FIXING THE TRANSFORMER TO THE WALL OR TO THE DESK** If the wall attachment (A) is to be fixed to the wall, secure it with screw anchors, if it is to be fixed to the desk or table top, secure it with self-tapping screw. **NOTE:** Choose screw anchors that are suitable for the surface which shall be assembled upon. Snap the transformer (B) into place in the attachment (A). Push the plug into the transformer.

<DE> Abb.1 Durch die auf Abbildung N°1 dargestellten Handgriffe wird die Wandfassung (A) vom Transformator (B) entfernt. Ohne die Wandfassung (A) kann der Transformator (B) am Boden aufgestellt werden. Abb.2 **TRANSFORMATORE ZUR BEFESTIGUNG AN DER WAND ODER AM SCHREIBTISCH** Die Wandfassung (A) wird mit Spreizdübeln an der Mauer oder mit selbstschneidenden Schrauben an einem Mobek befestigt.

HINWEIS: für die für die Montage vorgesehene Fläche passende Spreizdübel auswählen. Den Transformator (B) auf die Fassung (A) stecken bis er einschnappt. Den Stecker in den Transformator einfügen.

<FR> Fig.1 En exécutant les mouvements indiqués dans la figure, enlever la fixation murale (A) du transformateur (B). Sans la fixation murale (A), le transformateur (B) pourra être positionné par terre. Fig.2 **TRANSFORMATEUR FIXE AU MUR OU BUREAU** Monter la fixation murale (A) au moyen de vis tamponnées s'il s'agit effectivement de mur, ou au moyen de vis-tarauds si on doit fixer à un meuble. **NOTE:** Choisir les vis tamponnées appropriées à la surface destinée au montage. Enclencher le transformateur (B) sur la fixation (A). Enfoncer la fiche dans le transformateur.

<ES> Fig.1 Actuando así como descrito en la figura, sacar el enganche a pared (A) del transformador (B). Una vez sacado el enganche a pared (A) el transformador puede posicionarse a tierra. Fig.2 **TRANSFORMADOR FIJADO SOBRE PARED O ESCRITORIO** Fijar el enganche a pared (A) con cuñas de expansión si a pared o con tornillos autofilteantes si sobre mueble. **NOTA:** Elegir los tacos de expansión idóneos para la superficie destinada al montaje. Inserción con disparo del transformador (B) en el enganche (A). Conectar el enchufe en el transformador.

<PT> Fig.1 Realizar os movimentos descritos na figura, retirar o suporte de parede (A) do transformador (B) sem o suporte de parede (A) o transformador (B) poderá ser colocado no chão. Fig.2 **TRANSFORMADOR FIXADO À PAREDE OU ESCRIVANINHA** Fixar o suporte a parede (A) com buchas de expansão se for fixado na parede ou com parafusos auto-roscante ou com se fixado em móveis. **OBSERVAR BEM:** Escolher as buchas de expansão correctas de acordo com a superfície destinada à montagem.

<RUS> Рис.1 Выполняя движения, описанные на рисунке, снять настенное крепление (A) с трансформатора (B). Без настенного крепления (A) трансформатор (B) может быть позиционирован на земле. Рис.2 **ТРАНСФОРМАТОР, ПРИКРЕПЛЕННЫЙ К СТЕНЕ ИЛИ К СТОЛУ** Закрепить настенное крепление (A) посредством расширительных вставок, в случае настенной установки, или посредством самонарезающих винтов, в случае установки на мебели. **ПРИМЕЧАНИЕ:** Выбирать расширительные вставки, соответствующие поверхности, предназначенной для монтажа.

Fig. 3

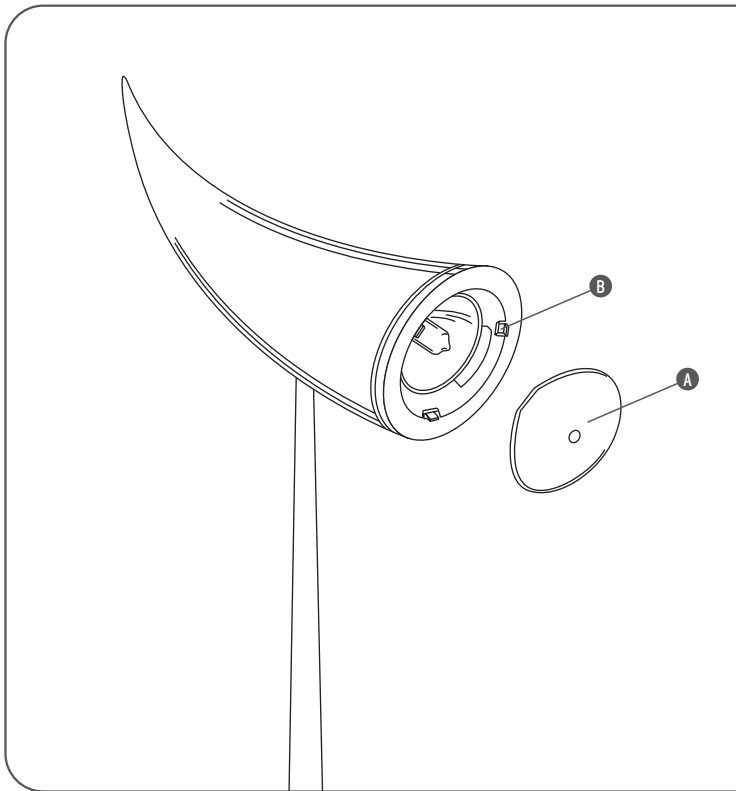

- <IT> Fig.3 Per la sostituzione della lampada, estrarre a scatto il vetro di protezione (A) dalle molle (B). Sostituire la lampada non toccandola con le mani nude. Inserire il vetro di protezione (A) nelle molle (B).
- <GB> Fig.3 For replacement of the bulb, release the guard-glass (A) from the two springs (B). Do not touch the bulb bare-hand when you replace it. Reset the guard-glass (A) into the springs (B).
- <DE> Abb.3 Um die Glühbirne auszutauschen, die Glasschale (A) aus den Federn (B) herausnehmen. Die Glühbirne mit einer neuen ersetzen, ohne sie mit den bloßen Fingern anzufassen. Die Glasschale (A) wieder in die Federn (B) einschnappen.
- <FR> Fig.3 Pour remplacer l'ampoule déscencleer le verre de protection (A) des ressort (B). Remplacer l'ampoule sans la toucher à mains nues. Remettre le verre de protection (A) dans les ressort (B).
- <ES> Fig.3 Para la sustitución de la bombilla, extraer a disparo el vidrio protección (A) de los resortes (B). Sustituir la bombilla sin tocarla con las manos nudas. Colocar el vidrio de protección (A) en los resortes (B).
- <PT> Fig.3 Para a substituição da lâmpada, extrair puxando o vidro de protecção (A) das molas (B). Substituir a lâmpada tomando cuidado para não toca-la com as mãos sem protecção. Colocar o vidro de protecção (A) nas molas (D).
- <RUS> Рис.3 Для замены лампочки извлечь расцеплением защитное стекло (A) из пружин (B). Заменить лампочку, не дотрагиваясь до неё голыми руками. Установить защитное стекло (A) в пружины (B).

Fig. 4

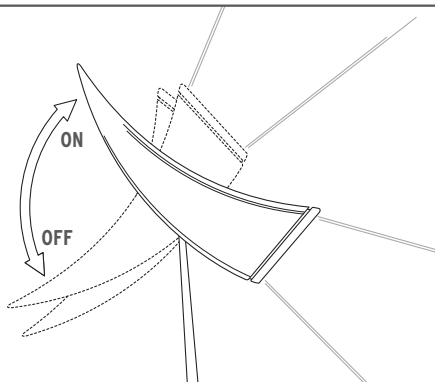

<IT> Fig.4 Per accendere, spegnere ed orientare il fascio luminoso fare riferimento alla figura 4.

<GB> Fig.4 Refer to explanatory drawings in fig. 4 to switch on/off and to adjust the beam of light.

<DE> Abb.4 Um die Lichtstrahl ein- und auszuschalten und ihn auszurichten die Angaben in Abb. 4 genau befolgen.

<FR> Fig.4 Pour allumer, éteindre et orienter le faisceau lumineux, suivre attentivement les dessins de la figure 4.

<ES> Fig.4 Para encender, apagar y dirigir el haz luminoso atenerse atentamente a la figura 4.

<PT> Fig.4 Para ligar, desligar ou virar a faixa luminosa seguir atentamente a figura 4.

<RUS> Рис.4 Для включения, выключения и ориентировки светового пучка тщательно следовать указаниям, приведённым на рисунке 4.

