

FLOS



LONG & HARD
DESIGN BY PHILIPPE STARCK

<IT> ISTRUZIONI DI INSTALLAZIONE ED IMPIEGO

ATTENZIONE!

La sicurezza dell'apparecchio é garantita solo rispettando queste istruzioni sia in fase di installazione che di impiego; é pertanto necessario conservarle.

AVVERTENZE:

- All'atto dell'installazione ed ogni volta che si interviene sull'apparecchio, assicurarsi che sia stata tolta la tensione di alimentazione.
- Per un funzionamento sicuro e corretto è necessario che questo apparecchio sia collegato ad un efficiente impianto di messa a terra.
- L'apparecchio non può essere in alcun modo modificato o manomesso, ogni modifica ne può compromettere la sicurezza rendendo lo stesso pericoloso. FLOS declina ogni responsabilità per i prodotti modificati.
- Se il cavo flessibile si danneggia, deve essere sostituito da FLOS o da personale qualificato al fine di evitare pericoli.
- Il simbolo  riportato sull'apparecchio indica che il prodotto deve essere smaltito in modo differenziato dai rifiuti urbani.
- La sorgente luminosa non può essere sostituita dal cliente. Per informazioni contattare FLOS.

DATI TECNICI

- 252 x TOP LED . 20W totali

ISTRUZIONI PER LA PULIZIA DELL'APPARECCHIO

- Per la pulizia dell'apparecchio utilizzare esclusivamente un panno morbido eventualmente inumidito con acqua e sapone.
- **Attenzione:** non utilizzare alcool o solventi.

<GB> INSTRUCTION FOR CORRECT INSTALLATION AND USE

WARNING!

The safety of this fitting can only be guaranteed if these instructions are observed, during both installation and use. Please retain these instructions safety.

REMARKS:

- When installing and whenever acting on the appliance, ensure that the power supply has been switched off.
- This appliance must be connected to an efficient grounding system in order to work safely and correctly.
- The appliance may in no way be modified or tampered with, any modification may compromise safety causing the appliance to become dangerous. FLOS declines all responsibility for products that are modified.
- Should the external trailing cable get damaged, it must be replaced by FLOS or by qualified personnel in order to avoid any danger.
- The symbol  shown on the device indicates that the product must be thrown out in a different manner than with the urban trashes.
- The light source cannot be replaced by the customer. Contact FLOS for information.

TECHNICAL DATA

- 252 x TOP LED . 20W together

CLEANING INSTRUCTIONS

- Use only a soft cloth to clean the appliance, dampened with water and soap or mild cleanser if needed for resistant dirt.
- **Warning:** do not use alcohol or other solvents.

<DE> INSTALLATION - UND GEBRAUCHSANWEISUNGEN

ACHTUNG!

Wir garantieren nur dann für die Sicherheit der Leuchte, wenn diese Anweisungen sowohl bei der Installation als auch beim Gebrauch genau beachtet werden. Es ist daher ratsam, sie aufzubewahren.

BEWERTUNGEN:

- Bei der Installation und bei Eingriffen an der Leuchte ist sicherzustellen, daß die Anlage vom Netz abgeschaltet ist.
- Für eine sichere und ordnungsgemäße Funktionsweise ist diese Leuchte an eine effiziente Erdungsanlage anzuschließen.
- Der Apparat darf auf keinen Fall veraendert oder unerlaubt geoeffnet werden, jede Veraenderung desselben kann die Sicherheit in Frage stellen und somit gefaehrlich werden. FLOS lehnt jede Verantwortung fuer unsachgemaess behandelte Produkte ab.
- Falls das flexible äußere Kabel beschädigt wird, muß es von FLOS oder von qualifiziertem Personal ersetzt werden, um Gefahren zu vermeiden.
- Das auf dem Gerät wiedergegebene Symbol  zeigt an, dass das Produkt getrennt vom Stadtmüll entsorgt werden muss.
- Die Leuchtquelle kann nicht vom Kunden ausgewechselt werden. Für Informationen bitte FLOS kontaktieren.

TECHNISCHE DATEN

- 252 x TOP LED . 20W insgesamt

REINIGUNGSVORSCHRIFTEN

- Bei der Reinigung der Leuchte darf man ausschließlich weiche Tücher verwenden. Eventuell kann man diese mit Wasser und Seife oder mit einem neutralen Reinigungsmittel anfeuchten.
- **Achtung:** Weder Alkohol noch Lösungsmittel verwenden.

<FR> INSTRUCTIONS D'INSTALLATION ET D'EMPLOI

ATTENTION!

La sûreté de cet appareil est garantie uniquement si l'on respecte ces instructions soit en phase d'installation soit pendant l'utilisation; il faut donc les conserver.

NOTICES:

- Au moment de l'installation et chaque fois que l'on intervient sur l'appareil, s'assurer que la tension d'alimentation ait été coupée.
- Pour un fonctionnement sûr et correct, il est nécessaire que l'appareil soit relié à une installation efficace de mise à la terre.
- L'appareil ne peut être modifié ou altéré de quelque manière que ce soit, toute modification peut compromettre la sécurité de celui-ci en le rendant dangereux. FLOS décline toute responsabilité pour les produits modifiés.
- Si le cordon flexible externe est endommagé, il doit être remplacé par FLOS ou par le personnel qualifié afin d'éviter des dangers.
- Le symbole  montré sur l'appareil indique que le produit doit être éliminé d'une autre façon que celle avec les déchets urbains.
- La source lumineuse ne peut pas être substituée par le client. Pour obtenir des informations, contacter la société FLOS.

DONNEES TECHNIQUES

- 252 x TOP LED . 20W au total

INSTRUCTIONS POUR LE NETTOYAGE

- Pour le nettoyage de l'appareil utiliser exclusivement un chiffon doux, humecté si nécessaire, avec de l'eau et du savon ou avec un détergent neutre pour les salissures les plus tenaces.
- **Attention:** ne pas utiliser d'alcool ou solvants.

<ES> INSTRUCCIONES DE INSTALACIÓN Y DE USO

¡ATENCIÓN!

La seguridad del aparato sólo puede garantizarse con la condición de que se respeten las siguientes instrucciones, tanto en la fase de instalación como de uso, por lo cual se recomienda conservarlas.

ADVERTENCIA:

- Para efectuar la instalación, y toda vez que se efectúe alguna operación en el aparato, asegurarse de haber cortado la corriente eléctrica.

- Para obtener un funcionamiento seguro y correcto es necesario que este aparato sea conectado a un eficiente sistema de tierra.

- El aparato no puede ser en ningún caso modificado o forzado, cualquier modificación puede comprometer la seguridad haciéndolo peligroso. FLOS declina cualquier responsabilidad por los productos modificados.

- Si el cable externo se estropea, debe ser sustituido por FLOS o por personal cualificado con el fin de evitar situaciones peligrosas.

- El símbolo  aparece en el aparato indica que el producto debe ser eliminado en modo diferenciado del resto de los desechos urbanos.

- La fuente luminosa no puede ser sustituida por el cliente. Para más informaciones, ponerse en contacto con FLOS.

DATOS TÉCNICOS

- 252 x TOP LED. 20W totales

INSTRUCCIONES PARA LIMPIAR EL APARATO

- Para la limpieza del aparato, utilizar exclusivamente un paño suave. En caso de suciedad más resistente, humedecer el paño con agua y jabón o un detergente neutro.

- **Advertencia:** no emplear alcohol ni disolventes.

<PT> ISTRUÇÕES INSTALAÇÃO E USO

ATENÇÃO!

A segurança do aparelho é garantida somente se respeitarmos as instruções tanto na fase de instalação como na de uso; portanto é necessário conservar tais instruções.

ADVERTÊNCIA:

- Quando se instala e cada vez que se mexe no aparelho, ter a certeza que foi desligado da tensão de alimentação.

- Para um funcionamento seguro e correcto e necessário que este aparelho esteja ligado a uma eficiente instalação de ligação a terra.

- De forma alguma o aparelho deve ser modificado ou alterado, toda e qualquer modificação pode comprometer a segurança tornando o aparelho perigoso. FLOS declina toda e qualquer responsabilidade pelos produtos modificados.

- Se o cabo flexível está danificado, deve ser substituído pela FLOS ou por pessoal qualificado para evitar qualquer perigo.

- O símbolo  indicado no aparelho indica que o produto deve ser eliminado de forma diferenciada em relação ao lixo urbano.

- A fonte luminosa não pode ser substituída pelo cliente. Para maiores informações contactar FLOS.

DADOS TÉCNICOS

- 252 x TOP LED . 20W totais.

INSTRUÇÕES PARA A LIMPEZA DO APARELHO

- Para limpeza do aparelho utilizar exclusivamente um tecido macio eventualmente úmido com água e sabão ou detergente neutro para a sujeira mais difícil.

- **Atenção:** não utilizar álcool ou solventes.

<RUS> ИНСТРУКЦИИ ПО МОНТАЖУ И ПРИМЕНЕНИЮ

ВНИМАНИЕ!

Надёжность устройства гарантируется только при соблюдении данных инструкций, как в фазе монтажа, так и при применении, поэтому необходимо обеспечить их сохранность.

ПРЕДУПРЕЖДЕНИЯ:

- В момент установки и каждый раз при проведении работ с устройством, убедиться в снятии напряжения питания.

- Для надёжного и правильного функционирования данного устройства необходимо обеспечить его подсоединение к эффективной системе заземления.

- Устройство не может изменяться или разбираться, любые изменения могут нарушить надёжность, делая его опасным. FLOS не несёт ответственность за изменённую продукцию.

- При повреждении гибкого кабеля он должен быть заменён FLOS или квалифицированным персоналом в целях предотвращения опасности.

- Символ  приведённый на устройстве, указывает на то, что данная продукция должна быть переработана отдельно от городских отходов.

- Источник света не может быть заменен заказчиком. Для получения информации связаться с компанией FLOS.

ТЕХНИЧЕСКИЕ ДАННЫЕ

- 252 X TOP LED . 20Вт ОБЩ.

ИНСТРУКЦИИ ПО ОЧИСТКЕ УСТРОЙСТВА

Для очистки устройства использовать только мягкую тряпку, смоченную водой с мылом или нейтральным моющим средством для наиболее стойких загрязнений. **Внимание:** Не использовать спирт или другие растворители.



Fig. 1a

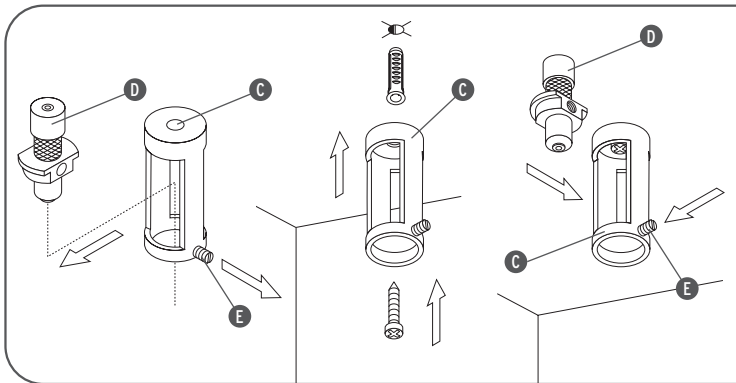

<IT> L'APPARECCHIO È INSTALLABILE SECONDO DUE DIVERSE SOLUZIONI:

A) Con rosone di alimentazione separato dai cavetti di sospensione.

Fig.1a Fissare i due supporti (C) al soffitto mediante tasselli ad espansione dopo avere estratto i dispositivi di sospensione (D) svitando i grani (E). Reinserire i dispositivi di sospensione (D) nei supporti (C) e fissarli serrando i grani (E).

<GB> THE DEVICE CAN BE INSTALLED IN TWO DIFFERENT WAYS:

A) With the feeding rosette separated from the suspension cables.

Fig.1a Fix the two supports (C) to the ceiling through screw anchors, after having extracted the suspension devices (D) by unscrewing the grub screws (E). Reinsert the suspension devices (D) into the supports (C) and fix them by tightening the grub screws (E).

<DE> DAS GERÄT KANN NACH ZWEI VERSCHIEDENEN LÖSUNGEN INSTALLIERT WERDEN:

A) Versorgungsrosette von den Hängeleitungen getrennt

Abb.1a Die beiden Halterungen (C) durch Spreizdübel an der Decke befestigen, nachdem die Hängevorrichtungen (D) durch Abschrauben der Stifte (E) herausgezogen worden sind; Hängevorrichtungen (D) wieder in die Halterungen (C) einführen und durch Spannen der Stifte (E) befestigen.

<FR> L'APPAREIL PEUT ÊTRE INSTALLÉ DE DEUX FAÇONS DIFFÉRENTES:

A) Avec la rosace d'alimentation séparée des câbles de suspension.

Abb.1a Fixer les deux supports (C) au plafond à l'aide des vis tamponnées après avoir extrait les dispositifs de suspension (D) en dévissant les clavettes (E) ; Réinsérer les dispositifs de suspension (D) dans les supports (C) et les fixer en serrant les clavettes (E).

<ES> EL APARATO PUEDE INSTALARSE DE DOS MANERAS DISTINTAS:

A) Con el rosetón de alimentación separado de los cables de suspensión.

Fig.1a Fijar los dos soportes (C) al techo con tacos de expansión, después de haber extraído los dispositivos de suspensión (D) desenroscando las varillas roscadas (E). Introducir de nuevo los dispositivos de suspensión (D) en los soportes (C) y fijarlos apretando las varillas roscadas.

<PT> O APARELHO PODE SER INSTALADO SEGUNDO DUAS DIFERENTES SOLUÇÕES:

A) Com copinha de alimentação separada por cabos de suspensão.

Fig.1a Fixar os dois suportes (C) ao tecto mediante buchas de expansão depois de ter retirado os dispositivos de suspensão (D) desparafusando os parafusos (E); Recolocar os dispositivos de suspensão (D) nos suportes (C) e fixar apertando os parafusos (E).

<RUS> УСТРОЙСТВО МОЖЕТ УСТАНОВЛИВАТЬСЯ В ДВУХ РАЗЛИЧНЫХ ВАРИАНТАХ:

A) С розеткой питания, отделённой от подвесных проводов.

Рис.1а Закрепить две опоры (C) к потолку посредством расширительных вставок, после извлечения подвесных устройств (D), отвинчивая установочные винты (E); Вновь установить подвесные устройства (D) в опоры (C) и прикрепить их, затягивая установочные винты (E).

Fig. 1b

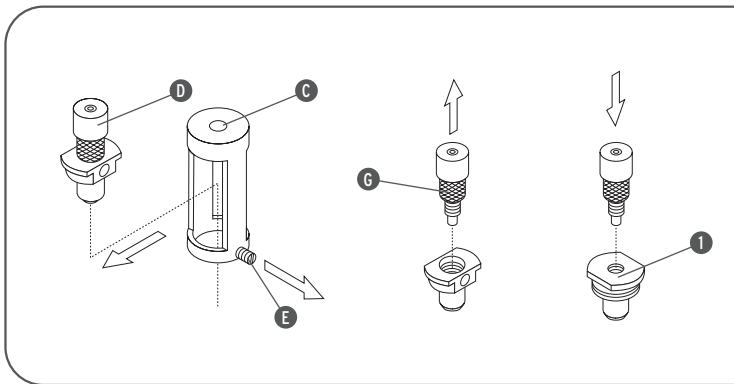

<IT> **B) Con rosone di alimentazione integrato al cavetto di sospensione.**
 Per il punto di sospensione che rimane separato dal rosone di alimentazione procedere come spiegato nella Fig. 1a riferendosi ad un solo supporto di sospensione; per quanto concerne l'installazione del rosone integrato al cavetto di sospensione procedere nel seguente modo: Fig.1b Estrarre dal supporto rimanente (C) il dispositivo di sospensione (D), svitare la ghiera di sblocco (G) del dispositivo di sospensione in plastica ed avvitare nella apposita bussola di fissaggio in metallo filettata (I) fornita in dotazione. **NOTA BENE:** utilizzare viti e tasselli idonei alla superficie destinata al montaggio.

<GB> **B) With the feeding rosette integrated to the suspension cable.**
 As for the suspension point which is left separated from the feeding rosette, you must proceed as explained under Fig. 1a by referring to one only suspension support. As far as the installation of the rosette integrated to the suspension cable is concerned you have to proceed as follows: Fig.1b Extract from the remaining support (H) the suspension device (I), unscrew the threaded locking nut (G) of the plastic suspension device and screw it to the threaded metal fixing bush (I) as supplied. **NOTE:** use screws and plugs suitable for the surface destined to the set up.

<DE> **B) Versorgungsrosette in die Hängeleitungen integriert.**
 Für den von der Versorgungsrosette getrennten Aufhängepunkt wie in der Abb. 1a beschrieben vorgehen,

wobei auf nur eine Aufhängehalterung Bezug zu nehmen ist; bezüglich der Installation der in die Hängeleitung integrierten Rosette ist wie folgt vorzugehen: Abb.1b Die Aufhängevorrichtung (D) aus der verbleibenden Halterung herausziehen (C), Freigaber (G) der Aufhängevorrichtung aus Plastik abschrauben und in die vorgesehene und beiliegende Metallgewindebuchse zur Befestigung (I) schrauben. **BEACHTEN SIE!** Für die Montagefläche geeignete Schrauben und Dübel verwenden.

<FR> **B) Avec la rosace d'alimentation intégrée au câble de suspension.**
 En ce qui concerne le point de suspension qui reste séparé de la rosace d'alimentation, procéder comme expliqué sur la fig. 1a en se référant à un seul support de suspension; en ce qui concerne l'installation de la rosace intégrée au câble de suspension, procéder de la manière suivante: Fig.1b Extraire le dispositif de suspension (D) du support restant (C), dévisser l'embout de déblocage (G) du dispositif de suspension en plastique et le visser sur la douille de fixation en métal fileté fournie à cet effet (I). **NOTE:** utiliser des vis et des chevilles appropriées à la surface destinée au montage.

<ES> **B) Con el rosetón de alimentación integrado en los cables de suspensión.**
 Para el punto de suspensión que queda separado del rosetón de alimentación, seguir las indicaciones de la fig.1. Por lo que respecta a la instalación del rosetón integrado en el cable de suspensión, proceder del siguiente modo: Fig.1b Extraer del otro soporte (C) el dispositivo de suspensión (D), desenroscar el anillo de retención (G) del dispositivo de suspensión de plástico y enroscarla en el correspondiente casquillo de fijación metálico (I) suministrado en dotación. **NOTA IMPORTANTE:** utilizar tornillos y tacos idóneos a la superficie destinada al montaje.

<PT> **B) Com copinha de alimentação integrada ao cabo de suspensão.**
 Para o ponto de suspensão que fica separado da copinha de alimentação como explicado na fig.1º referindo-se a somente um suporte de suspensão, no que diz respeito a instalação da copinha integrada ao cabo de suspensão proceder da seguinte forma: Fig.1b E Extrair do suporte que sobra (C) o dispositivo de suspensão (D), soltar a rosca de desbloqueio (G) do dispositivo de suspensão de plástico e aparafusar no apropriado o anel de fixação em metal rosqueado (I) fornecido em dotação. **OBSERVAR BEM:** utilizar parafusos e buchas idóneas à superfície destinada a montagem.

<RUS> **B) С розеткой питания, подсоединённой к подвесному проводу.**
 Для точки подвески, которая остаётся отдельной от розетки питания, действовать согласно рис. 1а, только для одной подвесной опоры; что касается установки розетки, подсоединённой к подвесному проводу, действовать следующим образом: Рис. 1б Извлечь из оставшейся опоры (С) подвесное устройство (D), отвинтить зажимное кольцо деблокировки (G) пластикового подвесного устройства и завинтить в специальную крепёжную резьбовую металлическую втулку (1), предоставленную в принадлежности. **ПРИМЕЧАНИЕ:** использовать винты и вставки, соответствующие поверхности, предназначенной для монтажа.

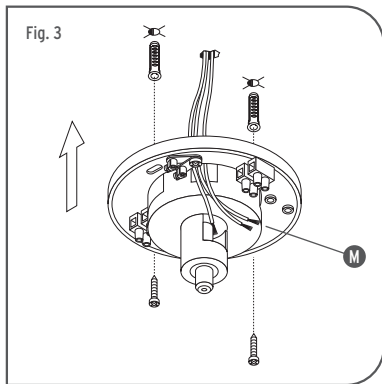
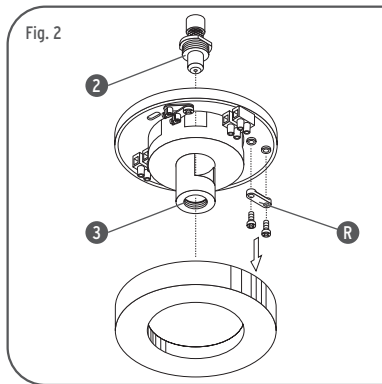

<IT> **Fig.2 Con rosone di alimentazione integrato al cavetto di sospensione.**
Avvitare il dispositivo di sospensione filettato (2) nell'apposita sede (3) dell'attacco a muro. Togliere il rosone e smontare il bloccacavo (R).

Fig.3 Con rosone di alimentazione integrato al cavetto di sospensione.
Fissare l'attacco a muro (M) al soffitto tramite viti e tasselli ad espansione avendo cura di fare passare il cavo di alimentazione proveniente dal soffitto attraverso l'apposito foro laterale dell'attacco a muro come indicato in figura.

<GB> **Fig.2 With the feeding rosette integrated to the suspension cable.**
Screw the threaded suspension device (2) into its wall attaching seat (3). Remove the rosette and disassemble the clamping cable (R).

Fig.3 With the feeding rosette integrated to the suspension cable.
Fix the wall attachment (M) to the ceiling with screws and screw anchors, making sure that the feeding cable coming from the ceiling passes through the lateral hole of the wall attachment, as shown in the figure.

<DE> **Abb.2 Versorgungsrosette in die Hängeleitungen integriert.**
Die mit einem Gewinde versehene Aufhängevorrichtung (2) in den vorgesehenen Sitz (3) der Wandbefestigung schrauben. Rosette entfernen und Kabelsperre (R) abmontieren.

Abb.3 Versorgungsrosette in die Hängeleitungen integriert.
Wandbefestigung (M) durch Schrauben und Spreizdübel an der Decke befestigen, wobei darauf zu achten ist, das von der Decke kommende Versorgungskabel durch die vorgesehene Seitenöffnung der Wandbefestigung zu führen, so wie in der Abbildung gezeigt.

<FR> **Fig.2 Avec la rosace d'alimentation intégrée au câble de suspension.**
Visser le dispositif de suspension fileté (2) dans le logement (3) de l'attache murale. Retirer la rosace et démonter le bloque-câble (R).

Fig.3 Avec la rosace d'alimentation intégrée au câble de suspension.
Fixer l'attache murale (M) au plafond à l'aide des vis et des vis tamponnées en ayant soin de faire passer le câble d'alimentation provenant du plafond à travers le trou latéral de l'attache murale comme indiqué sur la figure.

<ES> **Fig.2 Con el rosetón de alimentación integrado en los cables de suspensión.**
Enroscar el dispositivo de suspensión roscado (2) en el hueco central (3) de la estructura de fijación al techo. Quitar el rosetón y desmontar el sujetador del cable (R).

Fig.3 Con el rosetón de alimentación integrado en los cables de suspensión.
Asegurar la estructura de fijación (M) al techo mediante tornillos y tacos de expansión, prestando atención a hacer pasar el cable de alimentación proveniente del techo a través del correspondiente hueco lateral de la estructura de fijación, tal y como se indica en la ilustración.

<PT> **Fig.2 Com copinha de alimentação integrada ao cabo de suspensão.**
Aparafusar o dispositivo de suspensão rosqueado (2) no local apropriado (3) do suporte de parede. Retirar a copinha e desmontar a trava do cabo (R).

Fig.3 Com copinha de alimentação integrada ao cabo de suspensão.
Fixar o suporte de parede (M) ao tecto com os parafusos e buchas de expansão tendo o cuidado de passar o cabo de alimentação proveniente do tecto através do furo lateral apropriado do suporte de parede como indicado na figura.

<RUS> **Рис.2 С розеткой питания, подсоединённой к подвесному проводу.**
Завинтить резьбовое подвесное устройство (2) в специальное гнездо (3) настенного крепления. Снять розетку и демонтировать блокировку кабеля (R).

Рис.3 С розеткой питания, подсоединённой к подвесному проводу.
Прикрепить настенное крепление (M) к потолку посредством винтов и расширительных вставок, обращая внимание на прохождение кабеля питания, выходящего из потолка, через специальное боковое отверстие настенного крепления, согласно рисунка.

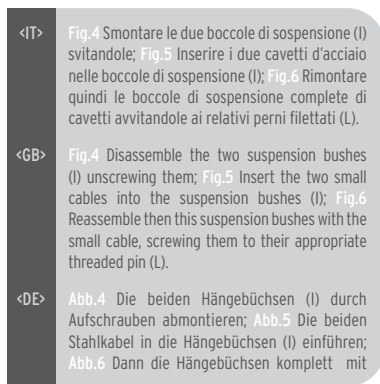
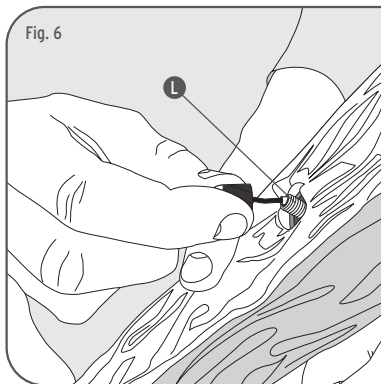
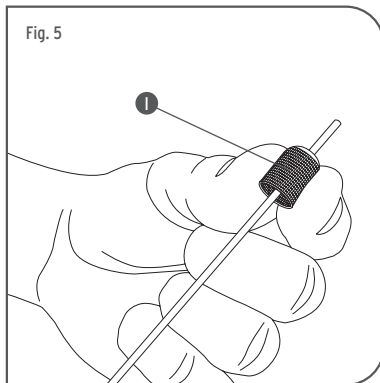
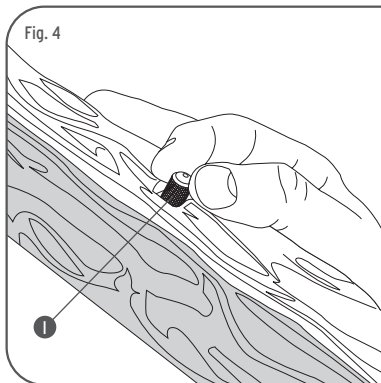

Kabeln wieder anmontieren, indem sie an die entsprechenden Gewindestifte (L) geschraubt werden.

<FR> Fig.4 Démonter les deux douilles de suspension (I) en les dévissant; Fig.5 Insérer les deux câbles en acier dans les douilles de suspension (I); Fig.6 Remonter alors les douilles de suspension avec les câbles en les vissant aux chevilles filetées correspondantes (L).

<ES> Fig.4 Desmontar los dos casquillos de suspensión (I), desenroscándolos; Fig.5 Introducir los dos cables de acero en los casquillos de suspensión (I); Fig.6 A continuación, volver a montar los casquillos de suspensión, junto a los cables de acero, enroscándolos a sus correspondientes pernos roscados (L).

<PT> Fig.4 Desmontar as duas anilhas de suspensão (I) desparafusando-as; Fig.5 Inserir os dois cabos de aço nas anilhas de suspensão (I); Fig.6 Remontar então as anilhas de suspensão completas de cabos aparafusando-as nos relativos pinos rosqueados (L).

<RUS> Рис.4 Снять две подвесные втулки (I), отвинчивая их; Рис.5 Вставить два стальных провода в подвесные втулки (I); Рис.6 Затем вновь монтировать подвесные втулки, укомплектованные проводами, привинчивая их к соответствующим резьбовым штырям (L).

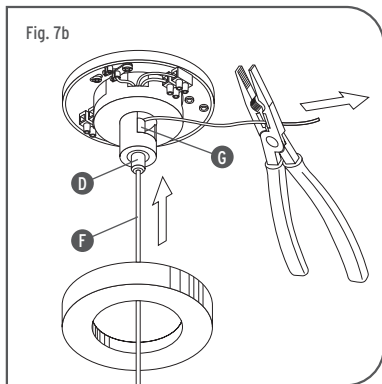
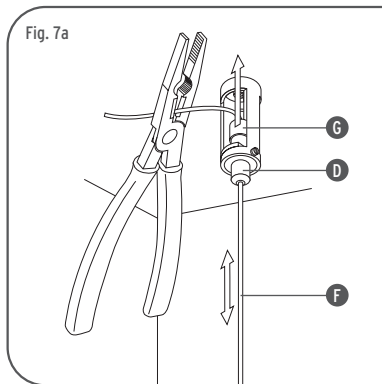
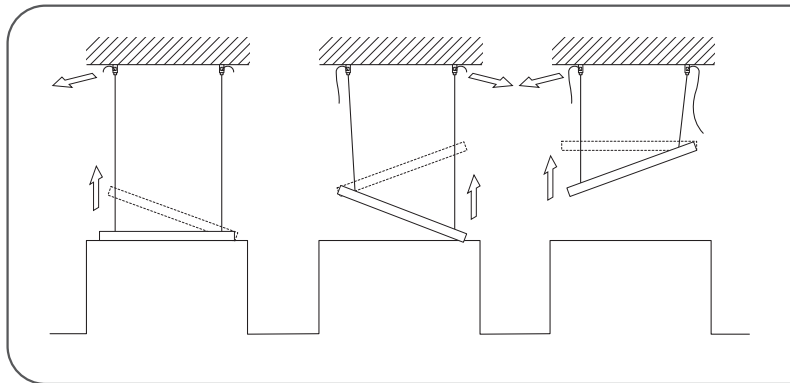

<IT> Fig.7a / 7b Posizionare l'apparecchio d'illuminazione all'altezza desiderata facendo scorrere i 2 cavi d'acciaio (F) attraverso i dispositivi di sospensione (D). Per consentire la regolazione di planarità finale, l'apparecchio è stato dotato di dispositivi che permettono ai cavi di acciaio di scorrere in entrambi i versi. Tale funzione si ottiene sollevando la ghiera di sblocco (G) del dispositivo; una volta raggiunta la misura desiderata, tagliare l'eventuale eccedenza.

<GB> Fig.7a / 7b Position the lighting appliance at the desired height making the 2 steel wires (F) run through the suspension devices (D). To allow for the final horizontal adjustment, the appliance is equipped with devices that allow the steel wires to slide in both directions. This function is obtained by raising the metal ring (G) to unblock the device: once the desired height is obtained, cut off any surplus.

<DE> Abb.7a / 7b Beleuchtungsgerät auf der gewünschten Höhe platzieren, indem die beiden Stahlkabel (F) durch die Aufhängevorrichtungen (D) geführt werden. Um die Einstellung der endgültigen Ebenheit zu ermöglichen, ist das Gerät mit Vorrichtungen ausgestattet, die es den Stahlkabeln gestatten, in beide Richtungen zu laufen. Diese Funktion wird erhalten, indem der Freigabering (G) der Vorrichtung angehoben wird; wenn das gewünschte Maß erhalten wird, ist das eventuelle Übermaß abzuschneiden.

<FR> Fig.7a / 7b Positionner l'appareil d'illumination à la hauteur désirée en faisant glisser les 2 câbles en acier (F) à travers les dispositifs de suspension (D). Pour permettre le réglage de la planarité finale, l'appareil a été doté de dispositifs qui permettent aux câbles de glisser dans les deux sens. Cette fonction s'obtient en soulevant l'embout de déblocage (G) du dispositif; une fois la mesure désirée atteinte, couper l'éventuel excédent.

<ES> Fig.7a / 7b Posicionar el aparato de iluminación a la altura deseada haciendo deslizar los 2 cables de acero (F) a través de los dispositivos de suspensión (D). Para facilitar la regulación de la horizontalidad, el aparato ha sido dotado de dispositivos que permiten a los cables de acero deslizarse en ambos sentidos. Esta función se obtiene levantando el anillo de retención (G) del dispositivo; una vez establecida la medida deseada, cortar el eventual excedente.

<PT> Fig.7a / 7b Colocar o aparelho de iluminação na altura desejada fazendo escorrer os 2 cabos de aço (F) através dos dispositivos de suspensão (D). Para permitir a regulação da planicidade desejada, o aparelho tem um dispositivo que permite aos cabos de aço de virar em ambas as direcções. Tal função se obtém levantando a rosca de desbloqueio (G) do dispositivo; quando se chega a medida desejada, cortar o eventual excesso.

<RUS> Рис.7a / 7b Позиционировать осветительный прибор на желаемой высоте, пропуская 2 стальных кабеля (F) через подвесные устройства (D). Для обеспечения регулировки конечной плоскостности, прибор был оснащён устройствами, которые позволяют двум стальным кабелям проходить в обоих направлениях. Данная функция достигается путём поднятия зажимного кольца разблокировки (G) устройства; после достижения желаемого размера, отрезать избыток.

Fig. 8

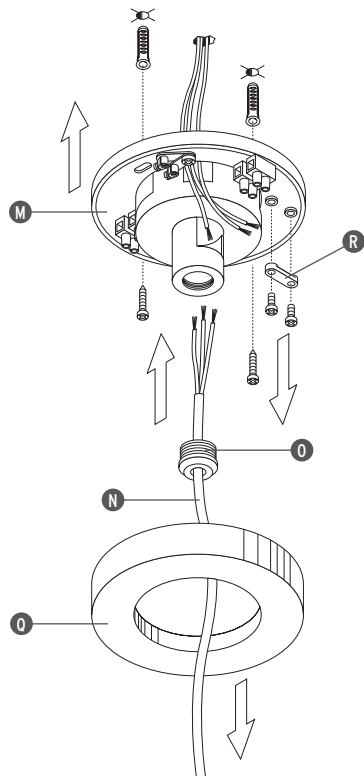

<IT> Fig. 8 **Rosone d'alimentazione separato dai cavetti di sospensione.** Smontare il rosone (Q) ed il bloccacavo (R); fissare l'attacco a muro (M) mediante viti e tasselli ad espansione avendo cura di fare passare il cavo di alimentazione (N) dell'apparecchio attraverso il passacavo (O) ed il foro centrale dell'attacco a muro come indicato in figura e il cavo di alimentazione proveniente dal soffitto attraverso l'apposito foro laterale dell'attacco a muro come indicato in figura. Avvitare il passacavo (O) nel foro centrale dell'attacco a muro.

Rosone d'alimentazione integrato al cavetto di sospensione. Se avete optato per tale soluzione a questo punto avrete già fissato l'attacco a muro al soffitto e smontato il bloccacavo (R); il passacavo (O) non è da utilizzare ed il cavo di alimentazione (N) non deve passare per il foro centrale dell'attacco a muro, ma dal foro laterale dello stesso (vedi fig.9b).

<GB> Fig. 8 **Feeding rosette separated from the suspension cables.** Disassemble the rosette (Q); fix the wall attachment (M) with screws and screws anchors, making sure to let the feeding cable (N) of the device pass through the fairlead (O) and the central hole of the wall attachment, as indicated in the figure, and the feeding cable coming from the ceiling through the lateral hole of the wall attachment, as indicated in the figure. Screw the fairlead (O) to the central hole of the wall attachment.

Feeding rosette integrated to the suspension cable. If you have chosen this way, you should have fixed, by now, the wall attachment to the ceiling and disassembled the clamping cable (R); the fairlead (O) must not be used and the feeding cable (N) must not pass through the central hole of the wall attachment, but through its lateral hole (see fig. 9b).

<DE> Abb. 8 **Versorgungsrosette von den Hängeleitungen getrennt.** Rosette (Q) und Kabelsperre (R) abmontieren; Wandbefestigung (M) durch Schrauben und Spreizdübel an der Wandbefestigung (M) befestigen, wobei darauf zu achten ist, das Versorgungskabel (N) des Geräts durch die Kabelführung (O) und die mittlere Öffnung der Wandbefestigung zu führen, so wie in der Abbildung gezeigt, und das von der Decke kommende Versorgungskabel durch die vorgesehene Seitenöffnung der Wandbefestigung, so wie in der Abbildung gezeigt. Kabelführung (O) in der mittleren Öffnung der Wandbefestigung anschrauben. **Versorgungsrosette im Aufhängekabel integriert.** Wenn Sie sich für diese Option entschieden haben, haben Sie an dieser Stelle schon die Wandbefestigung an der Decke befestigt und die Kabelsperre (R) abmontiert; die Kabelführung (O) ist nicht zu benutzen und das Versorgungskabel (N) muss nicht durch die mittlere Öffnung der Wandbefestigung geführt werden, sondern durch ihre seitliche Öffnung (s. Abb. 9b).

<FR> Fig. 8 **Rosace d'alimentation séparée des câbles de suspension.** Démontez la rosace (Q) et le bloque-câble (R); fixer l'attache murale (M) à l'aide des vis et des vis tamponnées en ayant soin de faire passer le câble d'alimentation (N) de l'appareil à travers le chaumard (O) et le trou central de l'attache murale comme indiqué sur la figure et le câble d'alimentation provenant du plafond à travers le trou latéral de l'attache murale comme indiqué sur la figure. Visser le chaumard (O) dans le trou central de l'attache murale.

Fig. 8

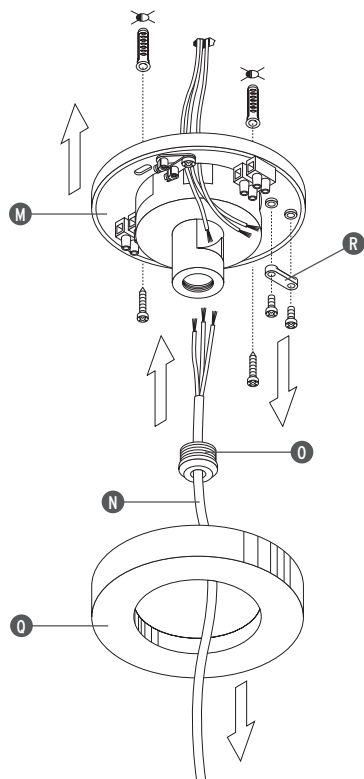

Rosace d'alimentation intégrée au câble de suspension. Si vous avez opté pour cette solution, à ce stade des opérations vous aurez déjà fixé l'attache murale au plafond et démonté le bloque- câble (R) ; le chaumard (O) ne doit pas être utilisé et le câble d'alimentation (N) ne doit pas passer par le trou central de l'attache murale mais par le trou latéral de celle-ci (voir fig.9b).

<ES> **Fig. 8 Con el rosetón de alimentación separado de los cables de suspensión.** Desmontar el rosetón (O) y el sujetador del cable (R); asegurar la estructura de fijación (M) mediante tornillos y tacos de expansión, asegurándose que el cable de alimentación (N) del aparato pase a través del anillo pasahilos (O) y del hueco central de la estructura de fijación - tal y como se indica en la ilustración - y el cable de alimentación proveniente del techo, a través del hueco lateral de la estructura de fijación, tal y como se indica en la ilustración. Enroscar el anillo pasahilos (O) en el hueco central de la estructura de fijación. **Con el rosetón de alimentación integrado en los cables de suspensión.** Si han optado por esta solución, llegados a este punto ya han asegurado al techo la estructura de fijación y desmontado el sujetador del cable (R); no es necesario utilizar el anillo pasahilos (O) y el cable de la alimentación (N) no tiene que pasar a través del hueco central de la estructura de fijación, sino a través del hueco lateral de la misma (ver fig.9b).

<PT> **Fig. 8 Copinha de alimentação separada dos cabos de suspensão.** Desmontar a copinha (O) e a trava do cabo (R); fixar o suporte de parede (M) mediante parafusos e buchas de expansão tendo o cuidado de passar o cabo de alimentação (N) do aparelho através o passa-fios (O) e o furo central do suporte de parede como indicado na figura e o cabo de alimentação proveniente do tecto através do apropriado furo central do suporte de parede como indicado na figura. Aparafusar o passa-fios (O) no furo central do suporte de parede. **Copinha de alimentação integrada ao cabo de suspensão.** Se optou-se por tal solução a este ponto ja foi fixado o suporte de parede ao tecto e desmontado a trava do cabo (R); o passa fios (O) não deve ser utilizado e o cabo de alimentação (N) não deve passar pelo furo central do suporte de parede, mas do furo lateral do mesmo (ver fig. 9b).

<RUS> **Рис.8 Розетка питания, отделённая от подвесных проводов.** Снять розетку (Q) и блокировку кабеля (R); прикрепить настенное крепление (M) посредством винтов и расширительных вставок, обращая внимание на прохождение кабеля питания (N) устройства через кабельный зажим (O) и центральное отверстие настенного крепления, согласно указаний рисунка, а кабель питания, выходящий из потолка, через специальное боковое отверстие настенного крепления, согласно рисунка. Завинтить кабельный зажим (O) в центральное отверстие настенного крепления. **Розетка питания, подсоединённая к подвесному проводу.** Если Вы предпочли данное решение, тогда предварительно необходимо прикрепить настенное крепление к потолку и снять блокировку кабеля (R); кабельный зажим (O) не должен использоваться, а кабель питания (N) не должен проходить через центральное отверстие настенного крепления, а через его боковое отверстие (см.рис.9b).

Fig. 9a

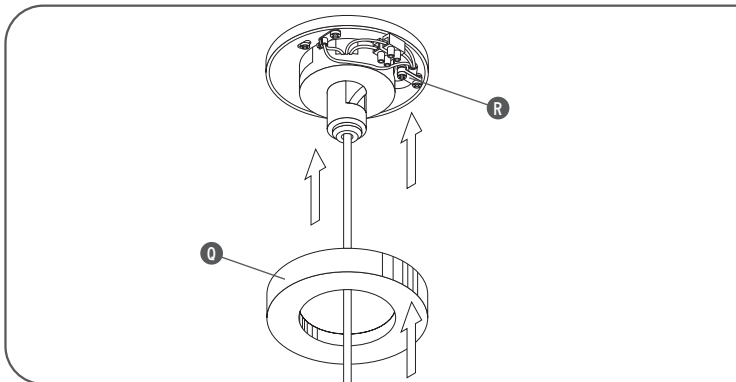
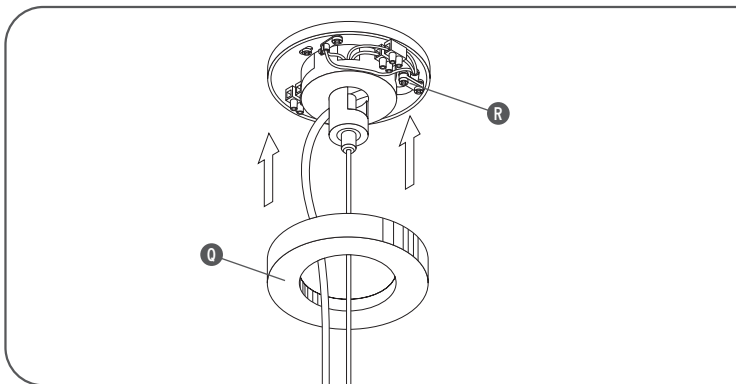

Fig. 9b



- <IT> Fig. 9a / 9b Effettuare i collegamenti elettrici nella morsettiera e ai morsetti di terra avendo cura di bloccare il cavo di alimentazione con il bloccacavo (R); Rimontare il rosone (Q).
- <GB> Fig. 9a / 9b Connect the electrical wires to the terminal board and earthing paying attention to block the feeding cable with the clamping cable (R). Reassemble the rosette (Q).
- <DE> Abb. 9a / 9b Die elektrischen Anschlüsse in der Klemmleiste und an der Erdungsklemme durchführen, wobei darauf zu achten ist, das Versorgungskabel mit der Kabelsperre (R) zu blockieren; Rosette (Q) wieder anmontieren.
- <FR> Fig. 9a / 9b Effectuer les raccordements électriques dans le serre-câbles et aux bornes de terre en ayant soin de bloquer le câble d'alimentation avec le bloque-câble (R) ; Remonter la rosace (Q).
- <ES> Fig. 9a / 9b Efectuar las conexiones eléctricas en la caja de bornes, asegurándose de conectar también los bornes de tierra, prestando atención a fijar el cable de alimentación con el sujetador (R). Volver a montar el rosetón (Q).
- <PT> Fig. 9a / 9b Efectuar as ligações eléctricas no painel de bornes e borne de terra tendo o cuidado de bloquear o cabo de alimentação com a trava de cabos (R); Remontar a copinha (Q).
- <RUS> Рис.9a / 9b Выполнить электрические соединения в клеммной колодке и с зажимами заземления, обращая внимание на фиксацию кабеля посредством блокировки кабеля (R); Вновь монтировать розетку (Q).

Fig. 10a

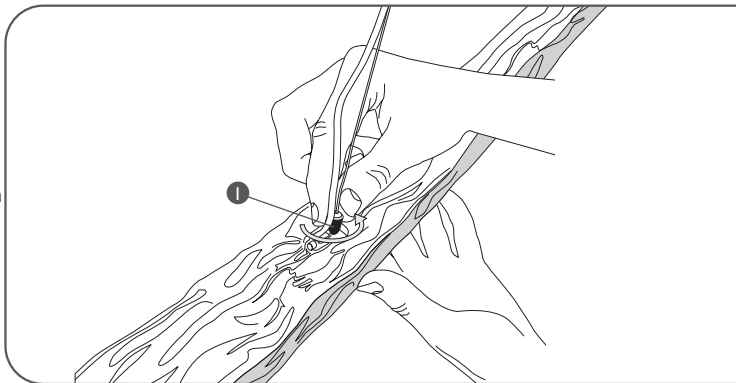
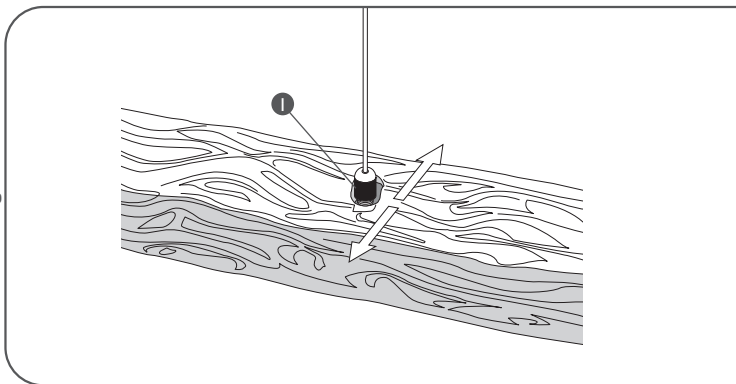

Fig. 10b



- <IT> Fig. 10a / 10b Per consentire la regolazione finale della planarità orizzontale dell'apparecchio agire sulle boccole di regolazione (I): allentarle con una rotazione in senso anti-orario, regolarle nella posizione voluta quindi bloccarle riavvitandole.
- <GB> Fig. 10a / 10b To allow the definitive regulation of fixture's horizontal planarity use regulation bushes (I): with a clockwise rotation, loosen them, regulate them in the desired position and then block them again by screwing.
- <DE> Abb. 10a / 10b Um die abschließende Einstellung der horizontalen Ebenheit des Geräts zu ermöglichen ist auf die Einstellungsbuchsen einzuwirken (I): Mit einer Drehung gegen den Uhrzeigersinn lockern, die gewünschte Position einstellen und danach durch Anschrauben blockieren.
- <FR> Fig. 10a / 10b Pour permettre le réglage final de la planarité horizontale de l'appareil, agir sur les douilles de réglage (I): desserrer par une rotation dans le sens antihoraire, les régler dans la position voulue et les bloquer en les revissant.
- <ES> Fig. 10a / 10b Para facilitar la regulación de la horizontalidad del aparato utilice los casquillos para la regulación Desenroscaarlos, ajustar en la posición deseada y, a continuación, bloquearlas enroscando de nuevo.
- <PT> Fig. 10a / 10b Para permitir a regulação final da planicidade horizontal do aparelho mexer nas anilhas de regulação (I): afrouxar com uma rotação no sentido anti-horario, regular na posição desejada então bloquear reparafusando.
- <RUS> Рис.10а / 10в Для обеспечения окончательной регулировки горизонтальной плоскостности устройства воздействовать на регулировочные втулки (I): ослабить их посредством вращения против часовой стрелки, отрегулировать в желаемое положении, а затем заблокировать, завинчивая их.

