

Aurora Uno

Design: Tito Agnoli



Fondata nel 1912



Un'esecuzione di grande maestria. Un'architettura in pelle morbidamente imbottita unisce design e funzionalità. L'ampia e avvolgente testata interrompe la sua imponenza grazie ad un geometrico bassorilievo, una cornice su cui confluiscono le cuciture.

A work of supreme mastery. A gently padded leather architecture blends design and function. The ample and embracing headboard is interrupted by a geometric bas-relief, a frame into which the stitching flows together.

Une exécution magistrale. Une architecture en cuir, au moelleux rembourrage, à la fois design et fonctionnelle. La majesté de sa grande tête enveloppante est interrompue par un bas-relief géométrique, en forme de cadre où se terminent les surpiqûres.



Eine meisterhafte Ausführung. Eine Komposition aus weich gepolstertem Leder vereint Design und Zweckmäßigkeit. Die Stattlichkeit des großen, umhüllenden Kopfteils wird durch ein geometrisches Basrelief unterbrochen, ein Rahmen, an dem die Nähte zusammenlaufen.

Una ejecución de gran maestría. Una arquitectura revestida en piel ligeramente acolchada, favorece la cohesión entre diseño y funcionalidad. Destaca por su imponente cabecero gracias a un geométrico bajorrelieve. Una estructura sobre la que confluyen las costuras.

熟練の技が光る製品。革張り構造とソフトなクッション材がデザインと機能性を調和させています。たっぷりと包み込むようなヘッドボードは、ステッチの効果で浮かび上がる幾何学模様のリリーフで柔らかな印象を与えています。



Supreme mastery



















AN AMPLE AND CONCAVE FRAME



La testata è in legno di betulla rivestita in Pelle Frau® o tessuto. I piedi posteriori sono ricavati dal prolungamento della testata fino a terra, il basamento anteriore è in legno con verniciatura colore nero antigraffio realizzato in un'unica tavola trapezoidale che attraversa tutta la larghezza del letto. Stessa forma ma svuotata al suo interno per il basamento in metallo, disponibile nelle finiture verniciato nero, canna di fucile o cromato. Aurora Uno è integrabile a scelta con i Piani di Riposo, Materassi e Coordinati della collezione Poltrona Frau Notte®.

Das Kopfteil aus Birkenholz ist mit Pelle Frau®-Leder oder mit Stoff bezogen. Die hinteren Füße stellen eine Verlängerung des Kopfteils bis zum Boden dar. Das vordere Untergestell aus Holz mit kratzfester schwarzer Lackierung besteht in einem einzigen trapezförmigen Brett, das die gesamte Bettbreite einnimmt. Dieselbe Form, aber innen hohl, hat das Untergestell aus Metall, das in drei Ausführungen erhältlich ist: schwarz lackiert, brüniert oder verchromt. Aurora Uno kann nach Wahl durch Lattenroste, Matratzen und Garnituren aus der Kollektion Poltrona Frau Notte® ergänzt werden.

The headboard is in birch-wood and upholstered in Pelle Frau® leather or fabric. The back feet extend the headboard down to the floor. The front wooden base is designed with a trapezoidal plank crossing the entire width of the bed and is finished with black non-scratch paint. The hollowed out metal base version is available in a black, gunmetal or chrome finish. Aurora Uno can be integrated as required with bed surfaces, mattresses and coordinates from the Poltrona Frau Notte® collection.

La estructura del cabecero es de madera de abedul revestida en piel Pelle Frau® o tela. Los pies traseros, son la prolongación del cabecero. En cambio, la parte delantera de la cama destaca por su diseño trapezoidal, que abarca toda la superficie y está compuesta por un zócalo de madera negro que evita rozaduras. La base metálica posee la misma forma, pero está hueca por dentro. Disponible lacada en negro, "caña de fusil", o en metal cromado. La cama Aurora Uno acoge la amplia gama de somieres, colchones y menaje de la colección Poltrona Frau Notte®.

La tête de lit est en bois de bouleau habillé de cuir Pelle Frau® ou de tissu. À l'arrière, les pieds constituent le prolongement de la tête jusqu'au sol ; à l'avant, le lit est soutenu par une base trapézoïdale occupant toute la largeur du lit, réalisée en bois laqué noir antirayure. La même forme, mais vide à l'intérieur, est reprise pour la base en métal, disponible dans les finitions laqué noir, canon de fusil ou chromé. Aurora Uno peut être complété au choix par les sommiers, les matelas et ou les parures de la collection Poltrona Frau Notte®.

ヘッドボードは、バーチ材をPelle Frau®ペッレ・フラウ®または布地で張り込みました。後脚はヘッドボードの延長線上にあり、そのまま床に至るまで一体感を持たせ、フロントベースはベッドの幅全体の大きさの一枚の台形ウッドベースで、アンチスクラッチ加工のブラック塗装で仕上げられています。フロントベースをウッドベースでなく、メタル素材をお選びいただく場合は同じ形状で中が抜けているデザインで、仕上げはブラック、ガンメタル色塗装もしくはクロムメッキの三種類があります。Aurora Uno アウロラ・ウノには、お好みにより床板やマットレス、Poltrona Frau Notte®パルトローナ・フラウ・ノッテ®のリネンコレクションが組み合わせできます。

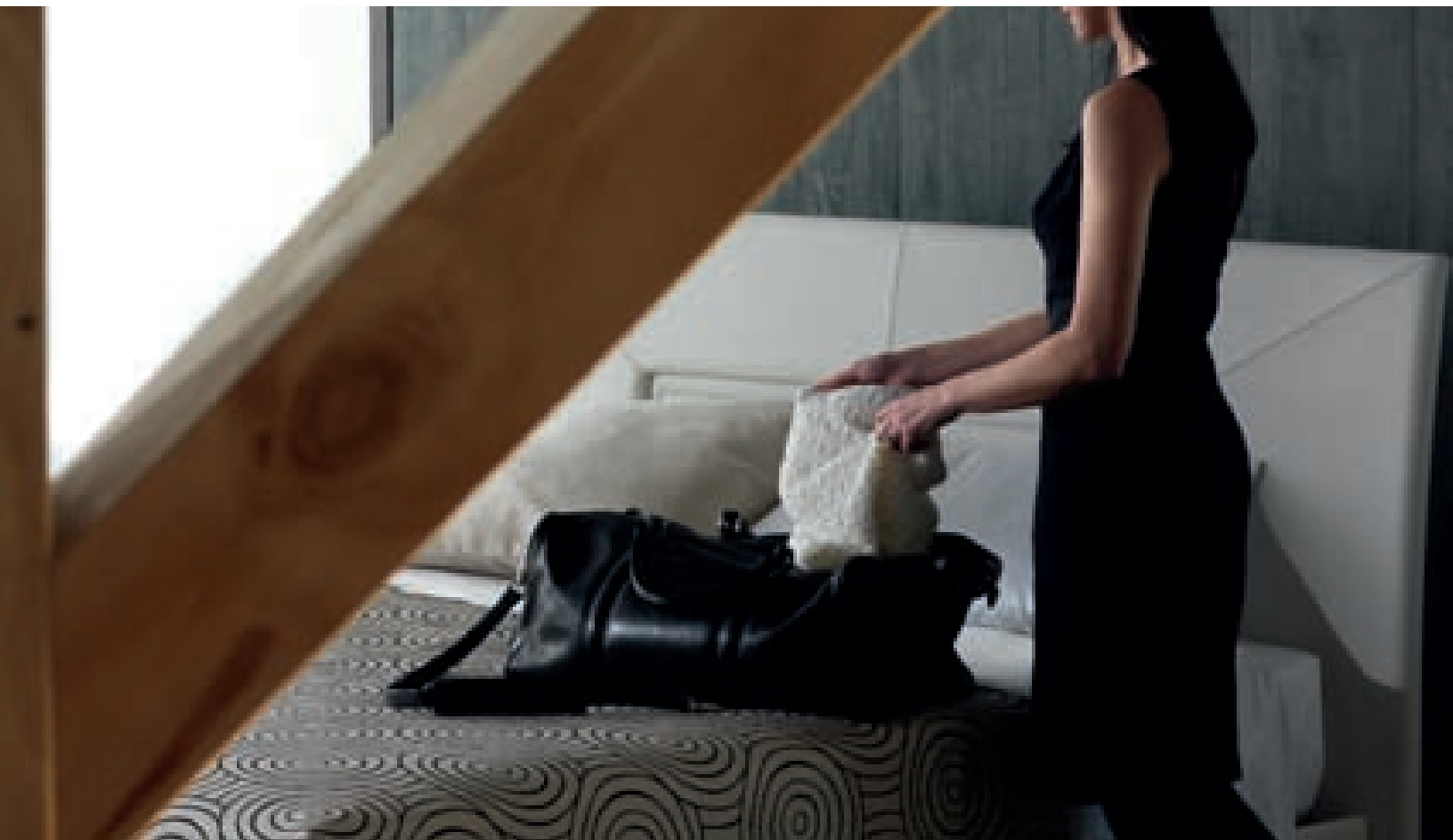

Aurora Uno

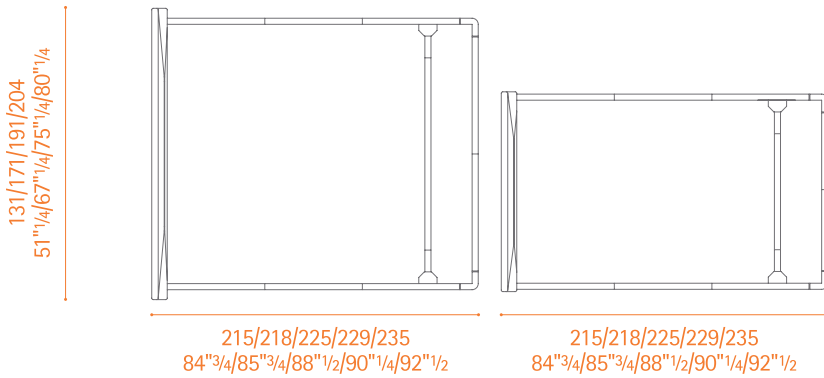
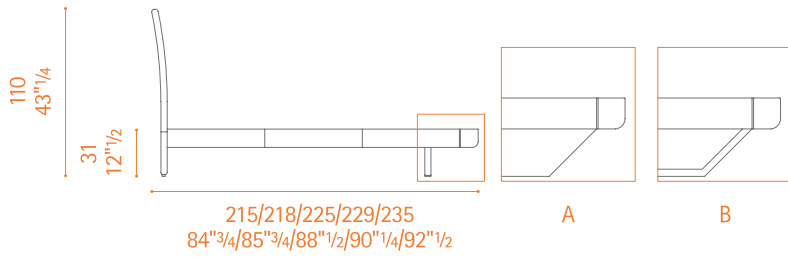
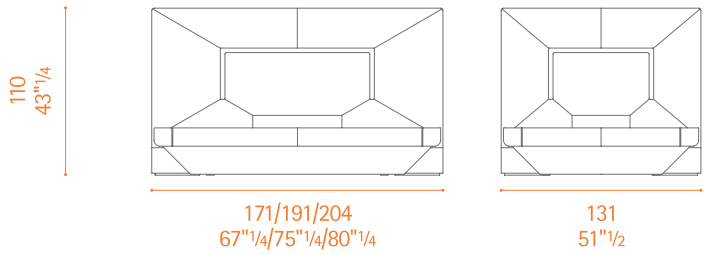

1:50 scale. All dimensions and sizes are in centimeter and inches; dimensional variations of +/- 2% are possible.
Poltrona Frau reserves the right to modify the products and the components in this catalogue, without any prior notice.

© Poltrona Frau 2009. Company with Quality System certificate according to ISO 9001.

Poltrona Frau S.p.A. I - 62029 Tolentino S.S. 77 km 74.500 Tel. +39 0733 909.1 Fax +39 0733 971600 www.poltronafrau.it info@poltronafrau.it