

Marco Acerbis, 2005

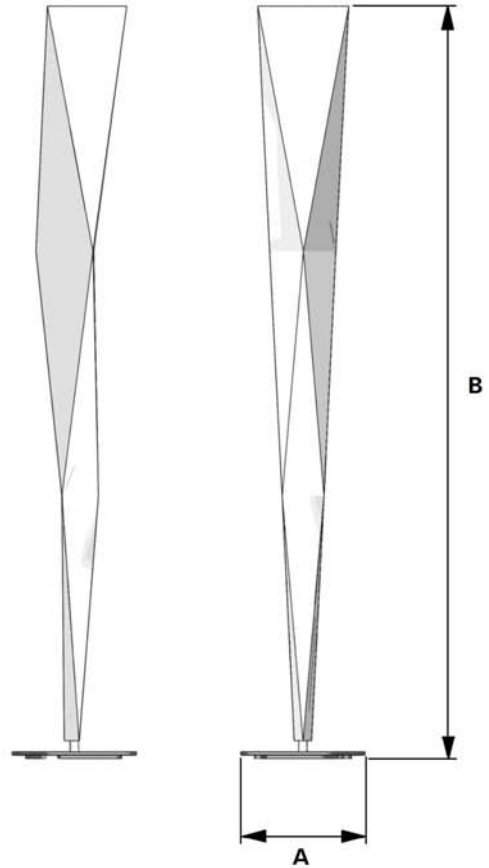
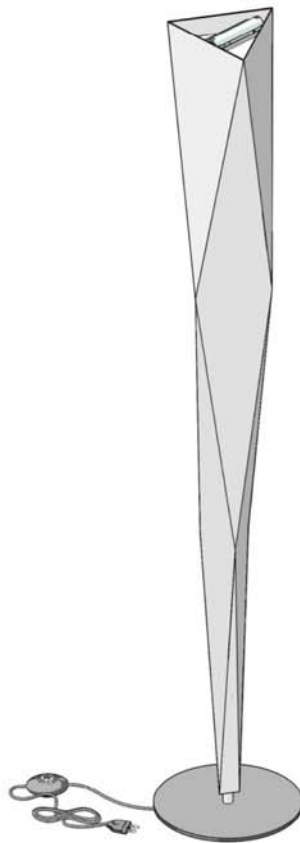

CODE	VOLTAGE	BULB	DIMENSIONS IN CM
5531	120V	1x300W max R7s (HA)	A: 32 - B: 184

CAUTION! IMPORTANT SAFETY INSTRUCTIONS

This portable lamp has a polarized plug (one blade is wider than the other one) in order to reduce the risk of electric shock. This plug will fit in a polarized outlet only one way. If the plug does not fit fully in the outlet, reverse the plug. If it still does not fit, contact a qualified electrician. Never use with an extension card, unless the plug can be fully inserted. Do not alter the plug.

CLEANING

Use only damp cloth with mild soap. Do not use alcohol or solvent. Keep these instructions for future reference.

WARNING

Disconnect current prior to any assembling or repair. If not familiar with electrical connections, contact a qualified electrician. Keep these instructions for future reference.



Before any operation on the fixture, please disconnect the power supply.



In case of damage to the feeding cable, please contact a FontanaArte dealer or qualified personnel for replacement.

FontanaArte reserves the right to introduce all changes required for the improvement of the present product at any time and without prior notice.

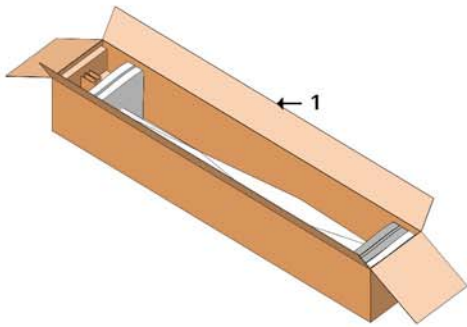

Open package (1), after positioning it correctly according to the indications on its external side.

Aprire l'imballo (1), dopo averlo posizionato correttamente in base alle indicazioni riportate al suo esterno.

Ouvrir l'emballage (1), après l'avoir positionné correctement selon les indications qui se trouvent sur son côté extérieur.

Die Verpackung (1) richtig nach den auf deren Außenseite angegebenen Anweisungen positionieren und öffnen.

Abrir el embalaje (1), después de haberlo colocado correctamente según las indicaciones marcadas en su lado exterior.

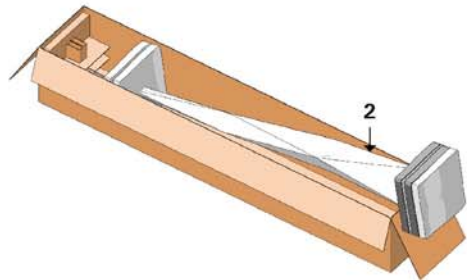

Partially move lamp body (2) without extracting it completely from the package. Handle the lamp body with care grasping it only in its lower and upper parts, not in the central part.

Spostare in parte il corpo lampada (2) senza estrarlo completamente dall'imballo. Maneggiare la scocca con cautela solo nella parte alta e bassa, non nella zona centrale.

Déplacer partiellement le corps de la lampe (2) sans l'extraire complètement de l'emballage. Manipuler le corps de la lampe avec précaution seulement dans sa partie supérieure et inférieure, non dans sa partie centrale.

Den Lampenkörper (2) teilweise bewegen und aus der Verpackung nicht vollständig herausziehen. Den Lampenkörper vorsichtig nur in der oberen und unteren Seite, nicht in der mittleren Zone, handhaben.

Desplazar parcialmente el cuerpo lámpara (2) sin extraerlo completamente del embalaje. Manejar el cuerpo lámpara cuidadosamente cogiéndolo en su parte superior e inferior, no en su parte central.

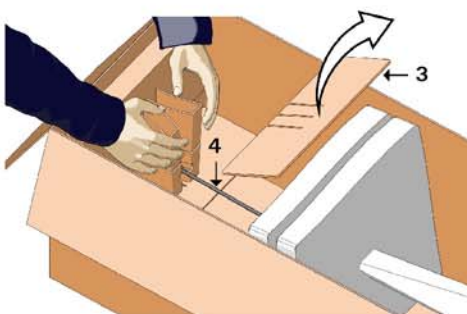

Remove cardboard part (3) in order to withdraw cable (4), already connected to the base.

Rimuovere il settore in cartone (3) per potere sfilare il cavo (4), già collegato alla base. Enlever la partie en carton (3) afin de pouvoir extraire le câble (4), déjà connecté à la base.

Den Kartonteil (3) entfernen, um das Kabel (4) herauszuziehen, das mit der Basis schon verbunden ist.

Quitar la parte de cartón (3) para poder extraer el cable (4), ya conectado a la base.

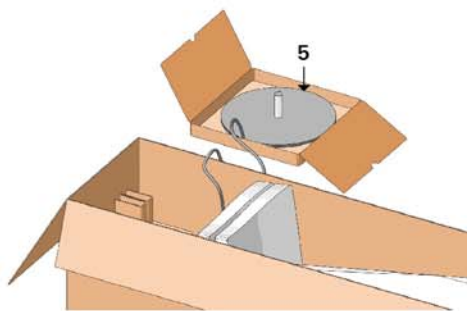

Extract base (5) and lay it to the ground.

Estrarre la base (5) e posizionarla a terra.

Extraire la base (5) et la positionner au sol.

Die Basis (5) entfernen und auf den Boden positionieren.

Extraer la base (5) y apoyarla en el suelo.

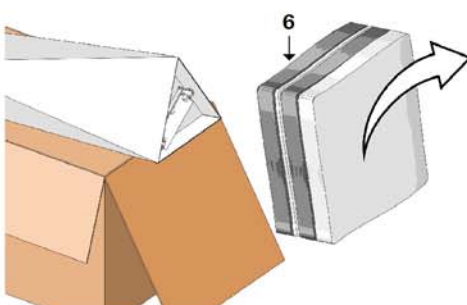

Remove protection cushions (6) at the two edges of the lamp body.

Rimuovere i cuscini di protezione (6) alle due estremità del corpo lampada.

Enlever les protections (6) aux deux extrémités du corps de la lampe.

Die Schutzläger (6) auf den zwei Enden des Lampenkörpers entfernen.

Quitar las protecciones (6) en las dos extremidades del cuerpo lámpara.

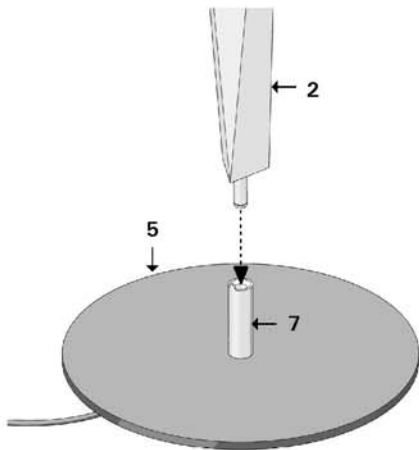

Extract lamp body (2) completely from the package and put it into pin (7), at the center of base (5); take the feeding cable from under the base.

Estrarre completamente il corpo lampada (2) dall'imballo e calzarlo nel perno (7), al centro della base (5), recuperando il cavo di alimentazione da sotto la base.

Extraire complètement le corps de la lampe (2) de l'emballage et le placer dans le pivot (7), au centre de la base (5), en enlevant le câble d'alimentation de la partie inférieure de la base.

Den Lampenkörper (2) aus der Verpackung vollständig herausziehen und in den Stift (7) in der Mitte der Basis (5) positionieren und das Speisekabel aus der Unterseite der Basis nehmen.

Extraer completamente el cuerpo lámpara (2) del embalaje y ponerlo en el perno (7), en el centro de la base (5), recuperando el cable de alimentación por debajo de la base.

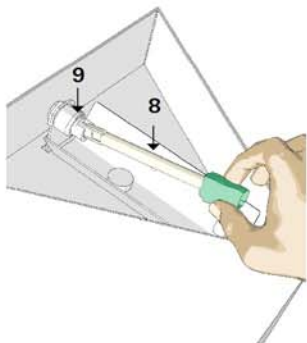

Insert bulb (8) in lamp holder (9), avoiding touching it with bare hands.

Inserire la lampadina (8) nel portalampada (9), facendo attenzione a non toccarla a mani nude.

Insérer l'ampoule (8) dans la douille (9), en faisant attention à ne pas la toucher avec les mains nues.

Die Glühbirne (8) in den Lampenkörper (9) positionieren; sie mit nackten Händen nicht berühren.

Introducir la bombilla (8) en el portálampara (9), sin tocarla con las manos desnudas.

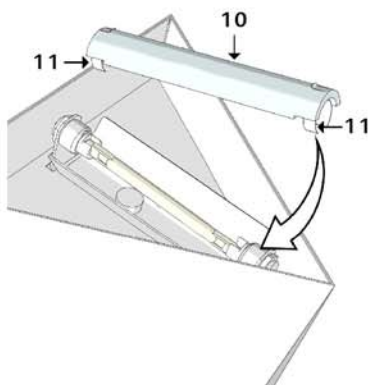

Fasten protection glass (10) by means of proper springs (11).

Agganciare il vetro di protezione (10) tramite le apposite molle (11).

Accrocher le verre de protection (10) à l'aide des ressorts appropriés (11).

Das Schutzglas (10) durch die dazu bestimmten Federn (11) befestigen.

Enganchar el vidrio de protección (10) mediante los muelles adecuados (11).



To switch on the lamp and adjust light intensity use proper dimmer (12).

WARNING: To clean the fixture, only use a soft cloth slightly soaked with water and ethyl alcohol or neutral detergent. Never use abrasive, acid, alkaline products or similar products for any reason.

Accendere la lampada e regolare l'intensità luminosa tramite l'apposito dimmer (12).
ATTENZIONE: Per la pulizia dell'apparecchio, utilizzare esclusivamente un panno morbido leggermente imbevuto con acqua e alcol etilico o con detergente neutro. Non utilizzare per nessun motivo prodotti abrasivi, acidi, alcalini, ecc.

Allumer la lampe et régler l'intensité lumineuse à l'aide du gradateur de lumière adéquat (12).

ATTENTION: Pour le nettoyage de l'appareil, utiliser seulement un chiffon souple légèrement imbibé d'eau et d'alcool éthylique ou d'un détergent neutre. N'utiliser pour aucune raison de produits abrasifs, acides, alcalins, etc.

Die Lampe einschalten und die Lichtstärke durch den dazu bestimmten Dimmer (12) regulieren.

ACHTUNG: Zur Reinigung des Geräts ist es notwendig ein mit Wasser und Äthylalkohol befeuchtetes weiches Tuch anzuwenden. Abrasive, säurige, alkaline Produkte usw. nicht anwenden.

Encender la lámpara y regular la intensidad luminosa mediante el regulador de luz (12).

CUIDADO: Para limpiar el aparato, utilizar exclusivamente un paño suave ligeramente embebido en agua y alcohol etílico o en detergente neutro. No utilizar nunca productos abrasivos, ácidos, alcalinos, etc.