

Installation Instructions for CA7032E Commercial Recessed Compact Fluorescent Housing

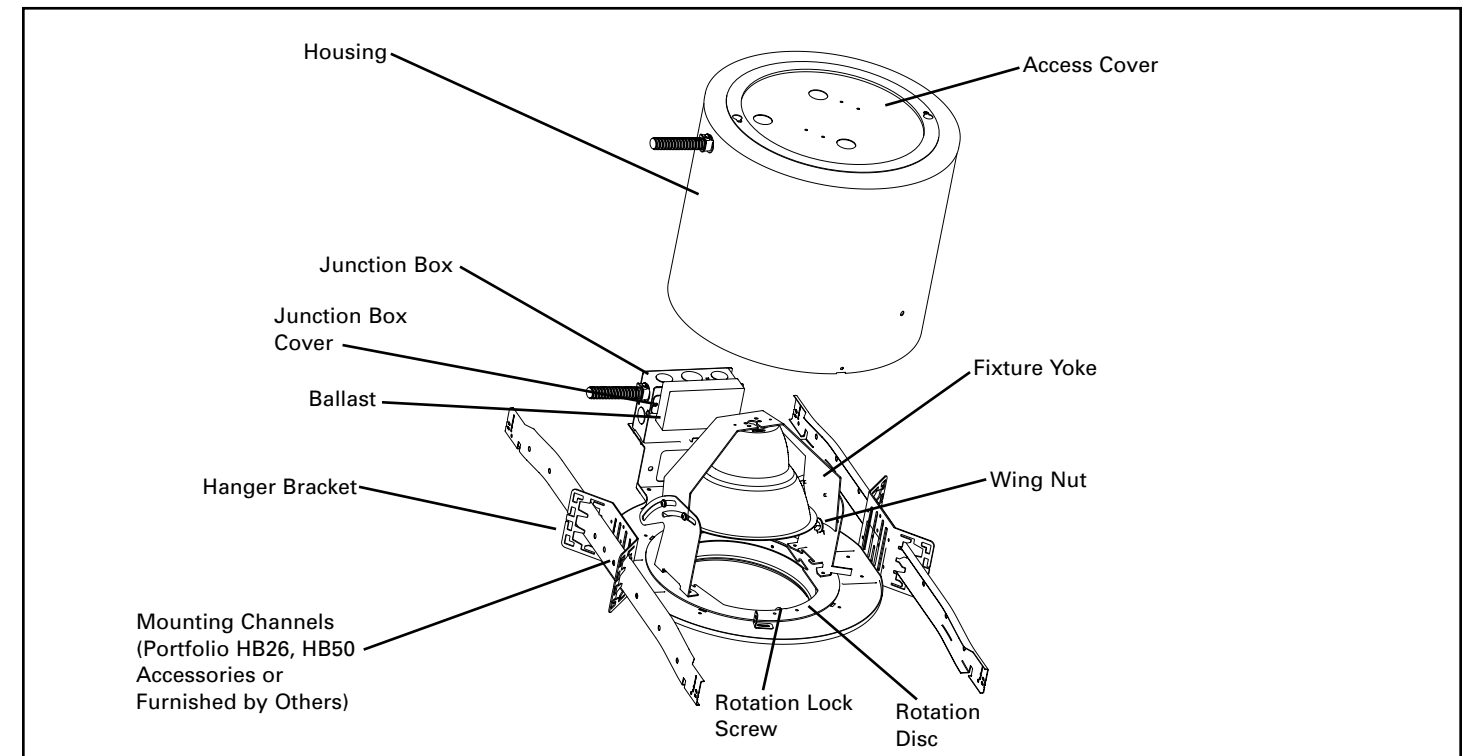

CAUTION: To avoid possible electrical shock, be sure that power supply is turned off before installing or servicing this fixture.

Note: This fixture should be supported by main runners or other structure that is capable of supporting fixture weight of 35 lbs.

Step 1 To Install Fixture: Using standard bar hangers, C-Channels (available through Portfolio or furnished by others), 3/4" and 1-1/2" lathing or 1/2" conduit (all supplied by others), insert chosen support through the universal hanger brackets and secure the mounting bars or channels to the ceiling structure so that the edge of the die cast mounting frame is flush with the finished ceiling.

Step 2 Remove one of the junction box covers. Connect supply lead wires to lead wires of ballast per wiring diagram and in accordance with your local electrical code(s) or NEC.

Step 3 To Install Trim: Trim is held in place with torsion springs that pass through slots in rotating plate. Note that torsion springs are located off center on the trim. Brackets are correspondingly off center. (Fig. 1)

Step 4 To lock trim position: Rotate trim horizontally to desired position. Remove trim and tighten rotation lock screw. Replace trim. Angular position of the lamp can be locked by tightening the wing nut.

Step 5 To Clean Trim: First, gently wipe with a soft, clean, dry lint-free cloth to remove loose dust. Then, use mild detergent solution on a soft clean cloth to remove finger prints and stains. Rinse with clean, soft water and dry with lint-free cloth.

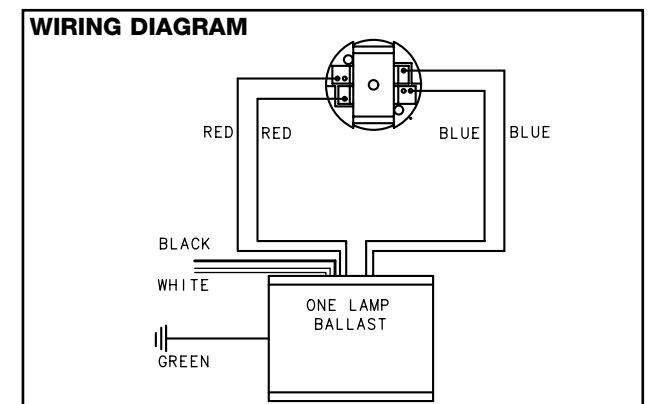
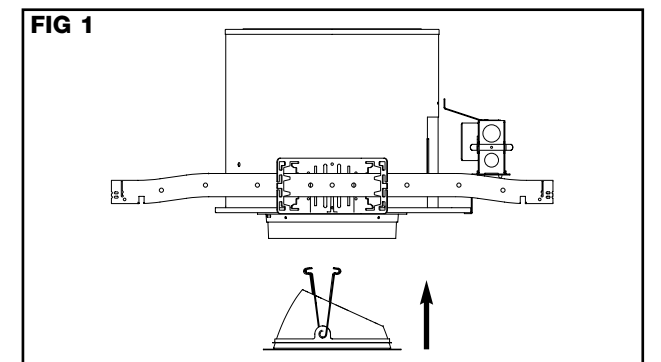

Instructions relatives à l'installation de lampes commerciales fluorescentes encastrées et compactes CA7032E

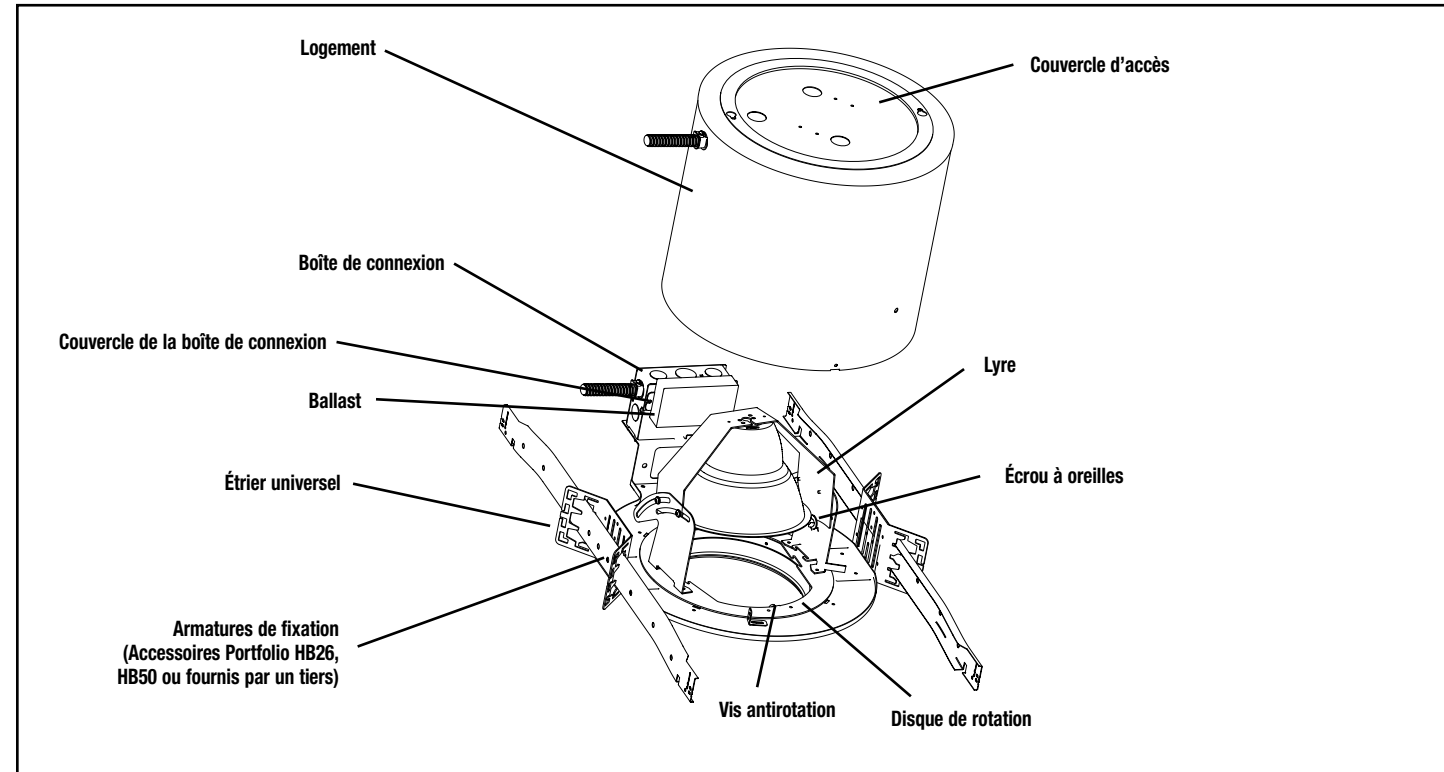

MISE EN GARDE : Pour éviter les risques d'électrocution, s'assurer de couper l'alimentation électrique avant d'installer ou de réparer ce luminaire.

Nota : Ce luminaire doit être soutenu par des solives ou d'autres éléments de structure pouvant supporter le poids du luminaire (35 lb).

Étape 1 Pour installer le luminaire : utiliser des étriers en barre, des armatures en C (fournis par Portfolio ou un tiers), des lattes de 3/4 po ou de 1-1/2 po ou des conduits de 1/2 po (fournis par des tiers) ; insérer le support choisi à travers les équerres des étriers universels, puis assujettir les barres ou les armatures de fixation à la structure du plafond de façon à ce que le bord de l'élément de montage coulé soit à égalité avec le plafond.

Étape 2 Retirer un des couvercles de la boîte de connexion. Brancher les fils d'alimentation à ceux du ballast conformément au schéma de câblage ainsi qu'aux codes d'électricité locaux ou au Code national de l'électricité.

Étape 3 Pour installer la bordure : la bordure est maintenue en place à l'aide de ressorts de torsion sortant des fentes de la plaque de rotation. Ces ressorts et les supports correspondants sont décentrés par rapport à la bordure (fig. 1).

Étape 4 Pour verrouiller l'anneau de bordure en place : tourner l'anneau horizontalement jusqu'à ce qu'il soit dans la position désirée. Enlever l'anneau, serrer les vis antirotation, puis remettre l'anneau en place. Utiliser l'écrou à oreilles pour orienter la lampe selon un angle désiré.

Étape 5 Pour nettoyer l'anneau de bordure : essuyer avec un chiffon doux, propre et non pelucheux pour enlever la poussière. Enlever les taches et les empreintes digitales à l'aide d'un chiffon doux et propre préalablement imbibé d'un détergent doux ; rincer à l'eau propre et essuyer avec un chiffon non pelucheux.

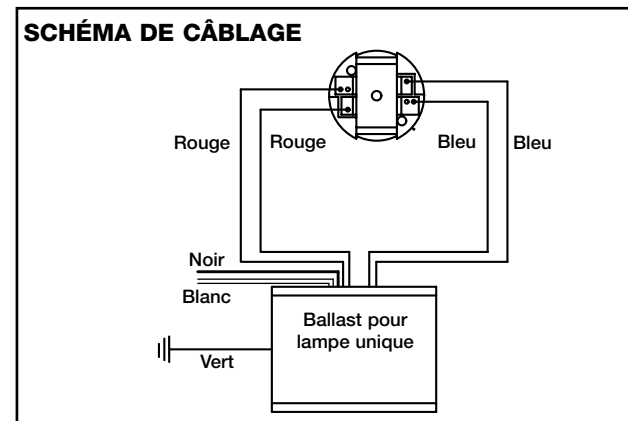
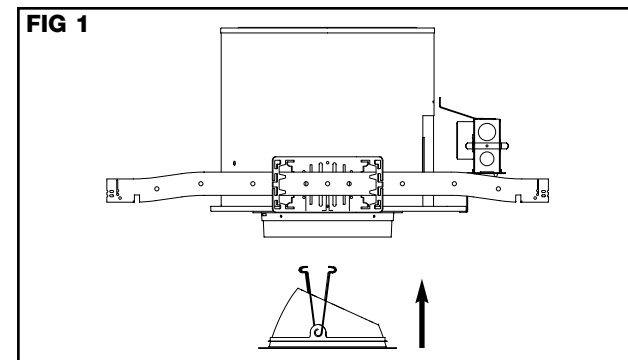

Instrucciones para la instalación de la caja de la lámpara fluorescente compacta empotrada comercial CA7032E

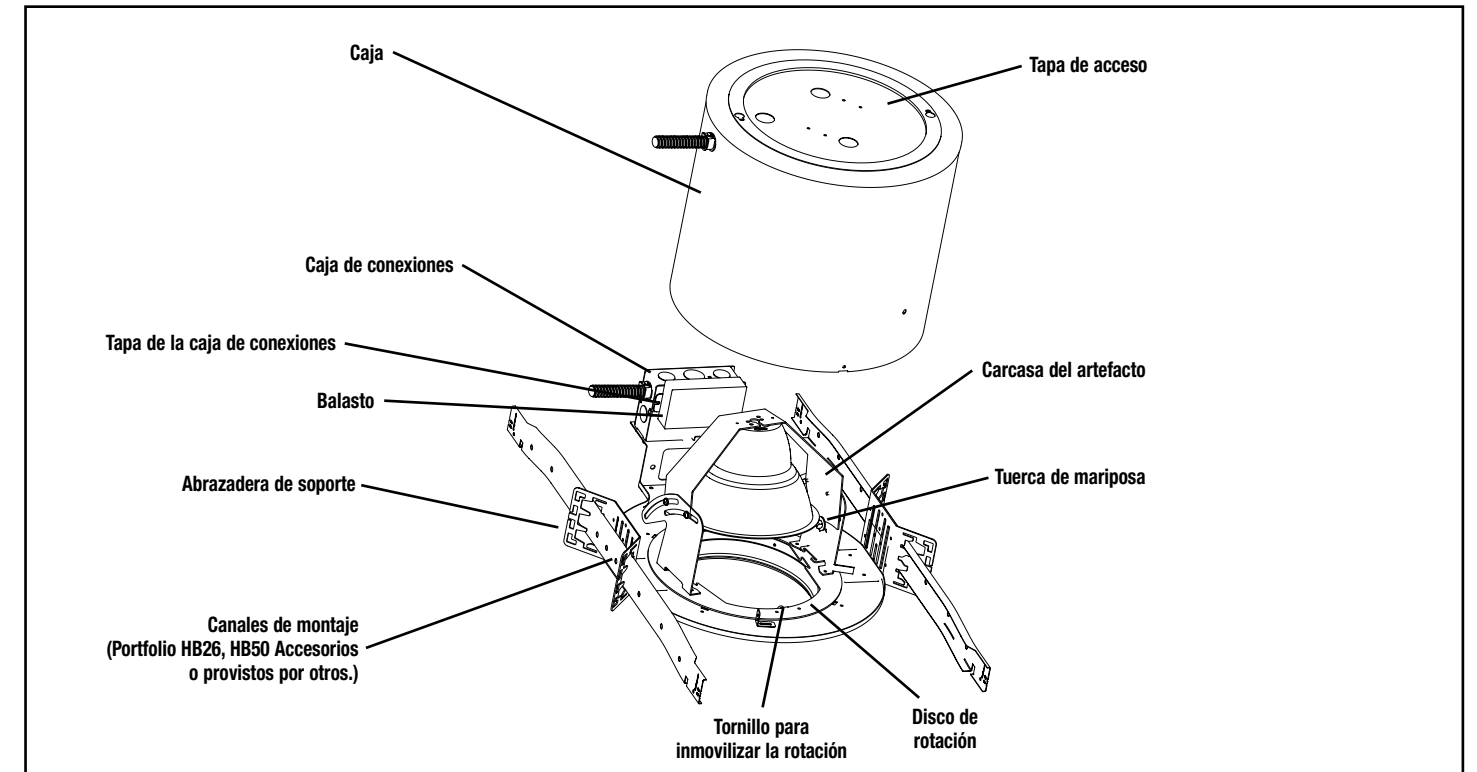

PRECAUCIÓN: Para evitar un posible choque eléctrico, asegúrese que la fuente de alimentación se encuentre desconectada antes de instalar o reparar este artefacto.

Nota: Este artefacto se deberá apoyar en las guías principales o en otra estructura que sea capaz de soportar un artefacto que pese 35 libras.

Paso 1 Para instalar el artefacto: Usando barras de suspensión estándar, Canales C (disponibles con Portfolio o provistos por otros), listones de 3/4 pulgada y de 1-1/2 pulgada o conductos de 1/2 pulgada (todos provistos por otros), inserte el soporte elegido a través de las abrazaderas universales de soporte y asegure las barras o canales de montaje a la estructura del cielo raso de modo que el borde del armazón fundido de montaje quede al ras del cielo raso terminado.

Paso 2 Retire una de las tapas de la caja de conexiones. Conecte los cables conductores de electricidad a los cables conductores del ballast de acuerdo al diagrama eléctrico y conforme al código, o códigos eléctricos locales, o al Código Eléctrico Nacional (NEC).

Paso 3 Para instalar el ribete: El ribete se sostiene en el lugar con resortes de torsión que pasan a través de las ranuras del plato de rotación. Note que los resortes de torsión no están ubicados de acuerdo al centro del ribete. Los soportes están ubicados de manera de que puedan coincidir. (Fig. 1)

Paso 4 Para trabar la posición del ribete: Haga girar el ribete horizontalmente hasta colocarlo en la posición deseada. Retire el ribete y ajuste el tornillo para inmovilizar la rotación. Vuelva a colocar el ribete. La posición angular de la lámpara se puede trabar ajustando la tuerca de mariposa.

Paso 5 Para limpiar el ribete: Primero, limpie suavemente con un trapo suave, limpio, seco y libre de pelusas para sacar la tierra. Luego utilice un trapo limpio y suave impregnado con una solución de agua y detergente suave para eliminar las impresiones digitales y las manchas. Enjuagar con agua y secar con un trapo libre de pelusas.

