

INSTRUCCIONES DE INSTALACIÓN

INODOROS MONTADOS EN EL PISO CON VÁLVULA DE DESCARGA MADERA DE ALTURA 16-1/2"

American Standard

Modelos: 3043, 3248, 3249, 3461, 3462, 3463, 3464, 3465, 3466

 Cumple con las normas de American Disabilities Act Guidelines (Ley para Americanos con discapacidades) y el certificado de la norma ANSI A117.1 para personas discapacitadas

Gracias por elegir American Standard - el parámetro de primera calidad por más de 100 años. Para asegurarse de que el producto esté instalado correctamente, por favor lea estas instrucciones cuidadosamente antes de comenzar. (Ciertas instalaciones pueden requerir ayuda profesional). Asegúrese de que su instalación cumpla con los códigos locales.

⚠ ADVERTENCIA: EL PRODUCTO ES FRÁGIL. SE RECOMIENDA QUE DOS PERSONAS MANIPULEN EL INODORO PARA NO ROMPERLO Y EVITAR POSIBLES LESIONES.

NOTA: Para un funcionamiento adecuado, el producto requiere un mínimo de presión de suministro de 30 psi.

HERRAMIENTAS Y MATERIALES RECOMENDADOS

Cuchillo para masilla
Llave ajustable

Destornillador normal
Destornillador Phillips

Sellador
Cinta métrica

Nivel de carpintero
Válvula de descarga

1 Es posible que las imágenes no definan con exactitud el contorno de la loza

Modelos 3043, 3248, 3461, 3462, 3465, 3466

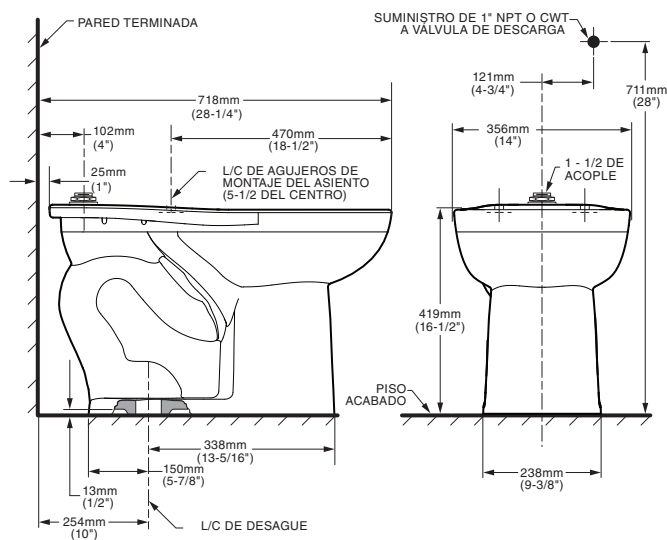

Modelos 3249, 3463, 3464

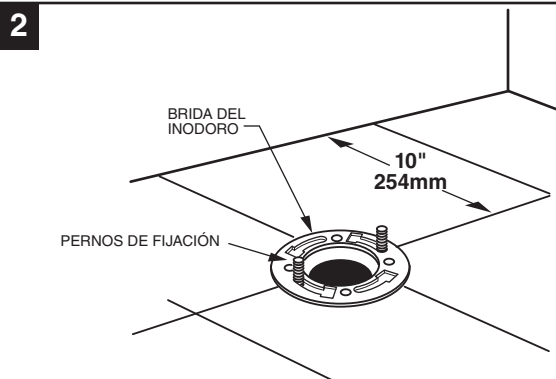
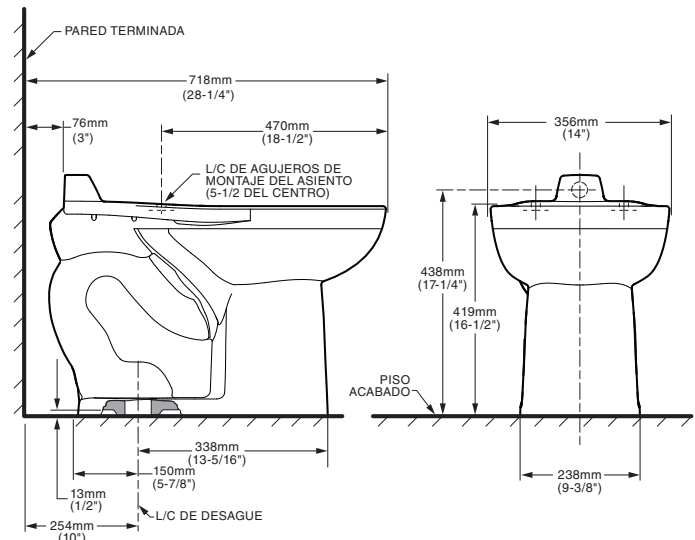

2 INSTALACIÓN DE LOS PERNOS DE FIJACIÓN DEL INODORO

Instale los tornillos de instalación del inodoro en el canal del reborde, gire 90° y acomode deslizando 6" (152 mm) de separado y paralelo a la pared.

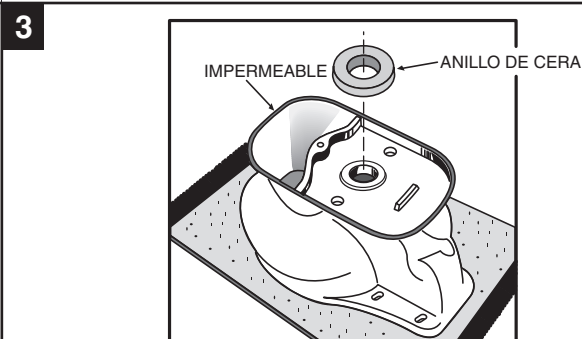

3 INSTALACIÓN DEL SELLO DE CERA

Invierta el inodoro sobre el piso (en una superficie amortiguada para evitar daños) e instale el anillo de cera en forma pareja alrededor de la brida del desagüe (chapa circular), con el extremo cónico del anillo hacia el inodoro. Aplique una base delgada de sellador alrededor de la base del inodoro.

GUARDE ESTAS INSTRUCCIONES PARA CONSULTAS POSTERIORES

4

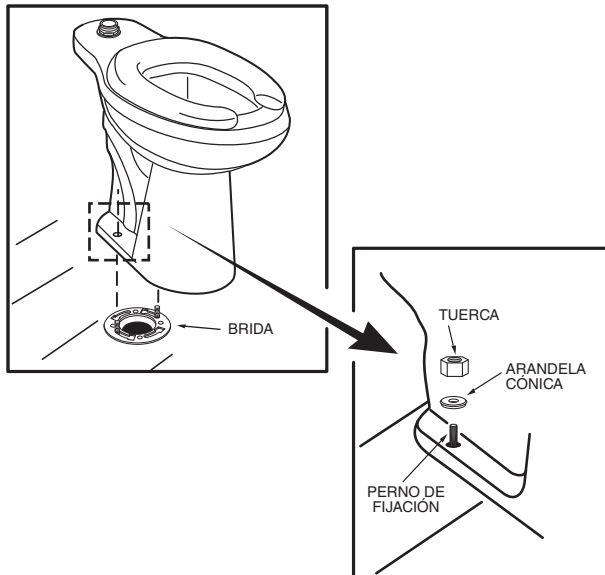

COLOCACIÓN DEL INODORO SOBRE LA BRIDA

- Desconecte la abertura de desechos del piso e instale el inodoro sobre el reborde del inodoro de manera que los tornillos de fijación salgan por los agujeros de montaje.
- Instale las arandelas de retención y las tuercas sin apretar mucho. El lado de las arandelas que dice "THIS SIDE UP" debe ir hacia arriba!

5

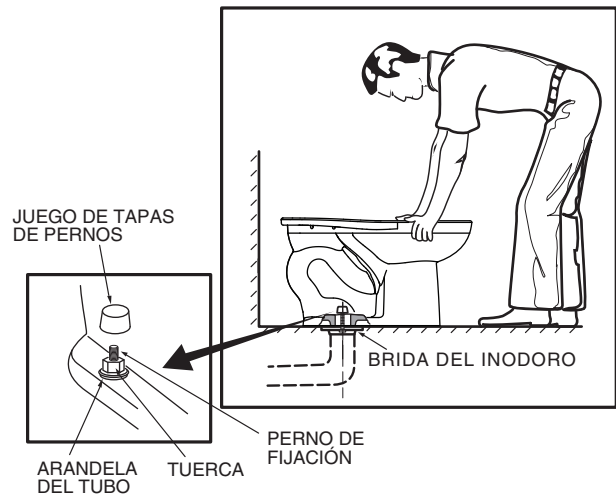

INSTALACIÓN DEL INODORO

- Alinee el inodoro con la pared y, con un movimiento de vaivén, presione la taza completamente sobre el anillo de cera y el reborde. Apriete las tuercas alternadamente hasta que el inodoro se ajuste con firmeza en el piso.



ADVERTENCIA:

¡NO APRIETE EXCESIVAMENTE LAS TUERCAS O SE PUEDE DAÑAR LA BASE!

- Coloque las cubretuercas o tapas sobre las arandelas. (Si fuera necesario, corte el tornillo antes de instalar las tapas.)
- Alise la capa de sellador alrededor de la base. Quite el exceso de sellador.

AS AMERICA, INC. GARANTÍA LIMITADA POR UN AÑO

Si la inspección de este producto de plomería de AS America, Inc. ("American Standard"), dentro del primer año siguiente a su compra inicial, confirma defectos en sus materiales o fabricación, American Standard reparará o, a su elección, cambiará el producto por un modelo similar.

Esta garantía limitada se aplica exclusivamente al comprador e instalación originales de estos productos. En caso de que se efectúe un reclamo bajo garantía limitada, será necesario adjuntar una demostración de compra; guarde el recibo de compraventa.

Esta garantía limitada no se aplica al cumplimiento de las normas de construcción locales. Dado que los códigos de construcción locales varían en forma considerable, el comprador de este producto debe consultar con un contratista de construcción o plomería local si quiere garantizar el cumplimiento de los códigos locales antes de la instalación.

Esta garantía limitada será nula si el producto es retirado de su lugar original de instalación, si ha recibido mantenimiento incorrecto, abuso, mal uso, accidentes u otros daños, si fuera instalado sin seguir las instrucciones de American Standard o si fuera alterado de un modo incongruente con el producto conforme lo ha enviado por American Standard.

La opción de American Standard de reparar o cambiar el producto según esta garantía limitada no cubre la mano de obra ni otros costos de extracción o instalación. EN NINGÚN CASO AMERICAN STANDARD SERÁ RESPONSABLE DEL COSTO DE REPARACIÓN O REEMPLAZO DE NINGÚN MATERIAL DE INSTALACIÓN INCLUIDOS PERO SIN LIMITARSE A AZULEJOS, MÁRMOL, ETC. American Standard no será responsable ante cualquier otro daño indirecto o consecuencial atribuible a defectos del producto o a la reparación o al intercambio de un producto defectuoso, por lo que se excluyen expresamente de esta garantía. Esta garantía limitada no cubre responsabilidad alguna por daños consecuenciales o incidentales, todos los cuales se rechazan explícitamente, ni tampoco la extensión fuera de la duración de esta garantía limitada de ninguna garantía limitada implícita, incluidas las de comerciabilidad o idoneidad para un propósito definido. (Algunos estados o provincias no permiten la exclusión o limitación de las garantías implícitas, por lo que esta exclusión puede no aplicarse a su caso.)

Esta garantía limitada le otorga derechos legales específicos. Los derechos estatales que usted pueda tener y que varían de un estado a otro o de una provincia a otra, no quedan afectados por esta garantía limitada.

En los Estados Unidos:

American Standard Brands
P.O. Box 6820

Piscataway, New Jersey 08855

Atención: Director de Servicio al Cliente

Para los residentes en los Estados Unidos, la información de la garantía puede obtenerse también llamando al siguiente número sin cargo: (800) 442-1902
www.americanstandard.com

En Canadá:

AS Canada, ULC
5900 Avebury Rd.
Mississauga, Ontario
Canadá L5R 3M3

Número sin cargo: (800) 387-0369
www.americanstandard.ca

En México:

American Standard B&K México
S. de R. L. de C.V.
Vía Morelos #330
Col. Santa Clara

Ecatepec 55540 Edo. México
Número sin cargo: 01-800-839-1200
www.americanstandard.com.mx

ESTA GARANTÍA NO ES TRANSFERIBLE POR EL COMPRADOR ORIGINAL.