

INSTRUCTIONS D'INSTALLATION ENTRETIEN ET NETTOYAGE

American Standard

Style That Works Better



Champion® 4 Toilette 2 pièces
Modèles - 2002, 2018, 2023, 2414,
2585, 2792, 2586, 2793, 3186, 3404

Doral Classic™ Champion® 4 Toilette 2 pièces
Modèles - 2058, 2074, 2076, 2473

Doral™ Champion® 4 Toilette 2 pièces
Modèles - 2367, 2368, 2369, 2443

Oakmont™ Champion® 4 Toilette 2 pièces
Modèles - 2625, 2627, 2738

Townsend™ Champion® 4 Toilette 2 pièces
Modèles - 2733, 2735

Nous vous remercions d'avoir choisi American Standard, synonyme de qualité supérieure depuis plus de 100 ans. Pour s'assurer que ce produit soit bien installé, veuillez lire ces instructions attentivement avant de commencer. (Certaines installations peuvent requérir une aide professionnelle.) Assurez-vous également que votre installation se conforme aux codes locaux.

⚠ ATTENTION: CE PRODUIT EST FRAGILE. POUR ÉVITER LES BRIS ET DES BLESSURES, MANIPULER AVEC SOIN!
NOTE: Les dessins peuvent ne pas correspondre exactement aux contours de l'appareil ou des composantes.

REMARQUE: INSTALLATION FACE À FACE

Selon les conditions de l'installation de plomberie et d'aération, le débit du modèle Champion dans une installation face à face peut créer une dépression dans le système et « aspirer » l'eau du réservoir opposé. Le code national des normes en matière de plomberie interdit l'utilisation d'un raccord en croix aux fins de drainage puisqu'il peut se produire des débordements. Le code autorise l'installation d'un raccord directionnel en "Y" muni de l'aération appropriée afin de diriger l'eau vers le bas et de l'éloigner de l'autre toilette.

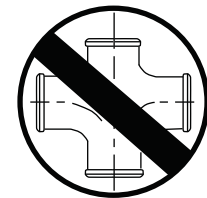
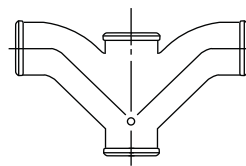

Type de raccord recommandé pour les installations face à face.

OUTILS ET MATÉRIAUX RECOMMANDÉS

Spatule de vitrier	Tournevis plat	Clé universelle	Scellant	Ruban à mesurer
Scie à métaux	Rondelle/joint en cire	Tuyau d'alimentation flexible	Boulons de toilette	Niveau
Tournevis à douille à puits profond de 1/2 po ou Clé à douille à puits profond				

1 ENLEVER LA VIEILLE TOILETTE

- Fermer le robinet d'alimentation de la toilette et vider le réservoir complètement. Essuyer le reste de l'eau du réservoir et de la toilette avec une serviette ou une éponge.
- Débrancher et enlever le tuyau d'alimentation. NOTE: Si le robinet doit être remplacé, fermer d'abord l'alimentation d'eau!
- Enlever les vieux boulons de montage, enlever la toilette et fermer l'ouverture du renvoi pour éviter les odeurs d'égout.
- Enlever les boulons de la toilette de la collerette et nettoyer la vieille cire, le vieux mastic, etc à la base.

NOTE: La surface de montage doit être propre et de niveau **avant** d'installer la nouvelle toilette!

C O N S E R V E R P O U R R É F É R E N C E F U T U R E

2 REMARQUE: LES ILLUSTRATIONS SERVENT À INDIQUER LES DIMENSIONS UNIQUEMENT. IL NE S'AGIT PAS DE PEPRÉSENTATIONS EXACTES.

DIMENSIONS D'INSTALLATION: Right Height™ de toilette deux pièces allongée
Right Height™ de toilette deux pièces devant arrondi

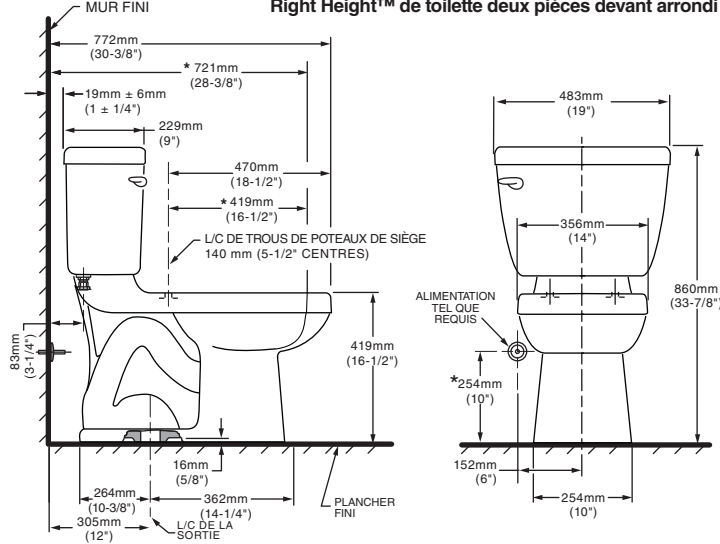

DIMENSIONS D'INSTALLATION: de toilette deux pièces allongée hauteur normale
de toilette deux pièces devant arrondi hauteur normale

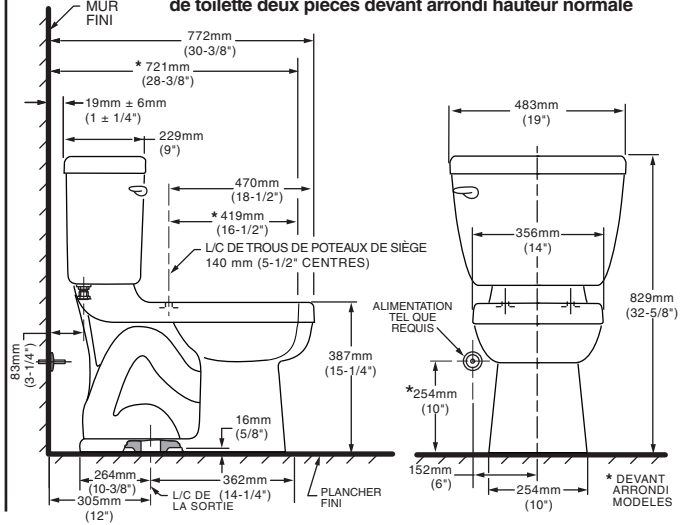

DIMENSIONS

MODÈLE	A	B	C	D	E	F
2002, 2414, 2586, 2793, 3186, 3404	235mm (9-1/4)	264mm (10-3/8)	362mm (14-1/4)	464mm (18-1/4)	825mm (32-1/2)	254mm (10)
2018, 2023, 2585, 2792	235mm (9-1/4)	264mm (10-3/8)	362mm (14-1/4)	464mm (18-1/4)	797mm (31-3/8)	254mm (10)
2058	216mm (8-1/2)	264mm (10-3/8)	362mm (14-1/4)	479mm (18-7/8)	873mm (34-3/8)	254mm (10)
2074, 2076	216mm (8-1/2)	264mm (10-3/8)	362mm (14-1/4)	479mm (18-7/8)	851mm (33-1/2)	254mm (10)
2367	216mm (8-1/2)	264mm (10-3/8)	362mm (14-1/4)	492mm (19-3/8)	872mm (34-5/16)	254mm (10)
2368, 2369	216mm (8-1/2)	264mm (10-3/8)	362mm (14-1/4)	492mm (19-3/8)	844mm (33-1/4)	254mm (10)
2625, 2627	216mm (8-1/2)	273mm (10-3/4)	381mm (15)	492mm (19-3/8)	844mm (33-1/4)	286mm (11-1/4)
2738	216mm (8-1/2)	275mm (10-13/16)	384mm (15-1/8)	492mm (19-3/8)	872mm (34-5/16)	295mm (11-5/8)
2733, 2735	216mm (8-1/2)	267mm (10-1/2)	379mm (14-7/8)	479mm (18-7/8)	873mm (34-3/8)	284mm (11-3/16)

3

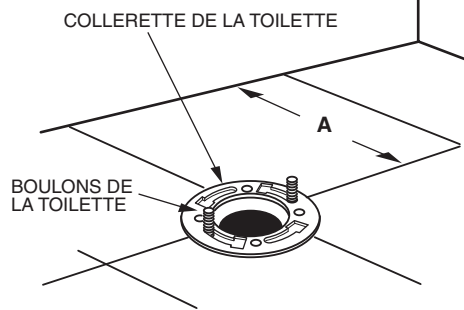

INSTALLER LES BOULONS DE LA TOILETTE

Passer les boulons de la toilette dans les ouvertures de la collerette, tourner 90° pour glisser en place, 152 mm (6 po) entre chacun et parallèles au mur.

4

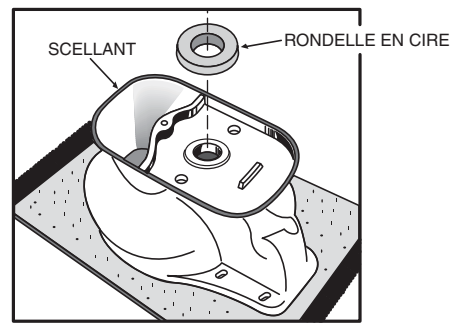

INSTALLER LE JOINT EN CIRE

Renverser la toilette sur le plancher (protéger contre les dommages), et installer la rondelle en cire uniformément autour de la collerette de vidange, le côté plus étroit de la rondelle vers la toilette. Appliquer un mince trait de scellant autour de la base de la toilette.

5

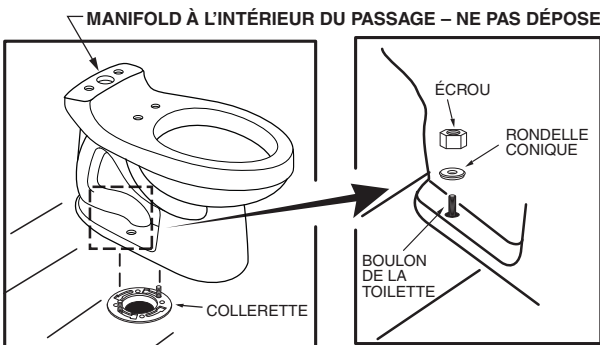

PLACER LA TOILETTE SUR LA COLLERETTE

- Dégager l'ouverture du renvoi dans le plancher et installer la toilette sur la collerette de manière à ce que les boulons passent à travers les trous de montage.
- Installer sans serrer les rondelles et écrous de retenue. Le côté des rondelles marqué « CE CÔTÉ EN HAUT » doit être vers le haut!

6

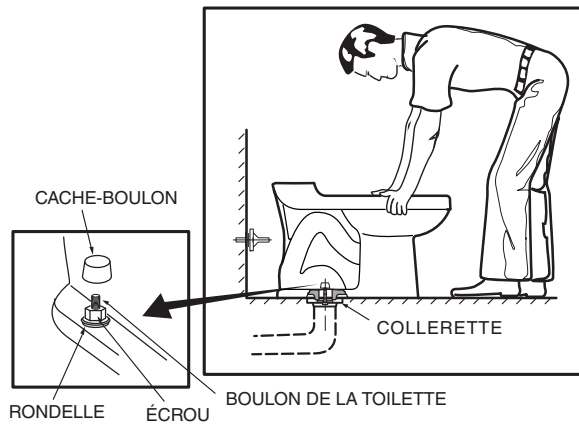

INSTALLER LA TOILETTE

- Placer la toilette en ligne droite avec le mur et, en balançant, presser la cuvette vers le bas complètement sur la rondelle en cire et la collerette. Resserrer les écrous en alternant jusqu'à ce que la toilette soit solidement appuyée au sol.



ATTENTION:
NE PAS TROP SERRER LES ÉCROUS
OU LA BASE POURRAIT ÊTRE ENDOMMAGÉE!

- Installer les cache-boulons sur les rondelles. (Si nécessaire, couper le boulon à la bonne longueur avant d'installer les cache-boulons.)
- Lisser le trait de scellant autour de la base. Enlever l'excédent de scellant.

7

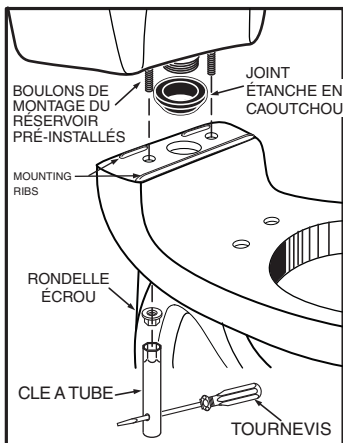

INSTALLER LE RÉSERVOIR

Outil recommandé: Outil à douille longue inclus avec le réservoir.

- Installer le gros joint de caoutchouc autour de la sortie filetée sous le réservoir et descendre le réservoir sur la cuvette, le côté étroit du joint s'ajustant uniformément dans l'ouverture de l'entrée d'eau de la cuvette, et les boulons passant à travers les trous de montage. Fixer avec les rondelles et écrous de métal. Utiliser la clé à tube fournie afin d'engager les écrous sur les vis de fixation.
- Assurez vous que le réservoir est parallèle au mur, serrez chaque écrou alternativement pour maintenir le réservoir de niveau jusqu'à ce qu'il soit en contact avec la toilette à l'avant et à l'arrière. Ne pas serrer plus que nécessaire.



ATTENTION: NE PAS SERRER LES ÉCROUS PLUS QUE NÉCESSAIRE POUR L'EMBOÎTER PARFAITEMENT!
NE PAS VISSER LES VIS À L'INTERIEUR DU RÉSERVOIR AVEC UN TOURNEVIS.

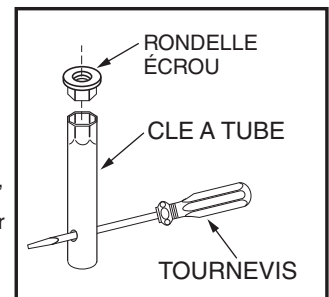

8

INSTALLER LE SIÈGE DE TOILETTE

Installer le siège de toilette selon les instructions du fabricant.

9a

Avant de poursuivre, déterminer le type de connexion pour l'approvisionnement d'eau dont vous disposez à partir du schéma ci-dessous et utiliser les pièces d'assemblage appropriées pour rebrancher comme il se doit la conduite d'amenée d'eau. Ne JAMAIS utiliser de mastic de plomberie pour sceller ces raccords de tuyauterie.

TUBE BISEAUTÉ EN MÉTAL/CUIVRE

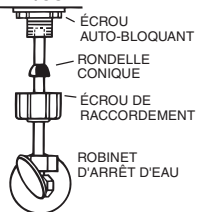

Ces pièces doivent être utilisées comme sur l'illustration afin d'assurer un raccordement étanche. L'utilisation des écrous de raccordement déjà en place peut occasionner des fuites d'eau. Le tube ou le tuyau servant à l'approvisionnement en eau doit se prolonger d'au moins 1/2 po. à l'intérieur du raccord fileté de la valve (ne s'applique pas dans le cas de tuyaux à collerette).

TUBE MÉTALLIQUE À COLLERETTE

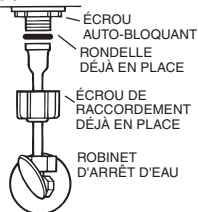

Utiliser les écrous de raccordement et la rondelle d'étanchéité en place.

TUBE MÉTALLIQUE EN SPIRALE

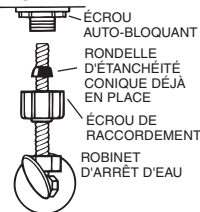

Utiliser la rondelle conique en spirale en place. Les rondelles coniques Fluidmaster peuvent ne pas offrir un scellement complet en présence d'un tuyautage d'alimentation en spirale.

VINYL/BRAIDED CONNECTOR

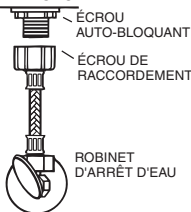

Des rondelles coniques captives sont fournies. Aucune autre rondelle n'est requise.

ATTENTION: NE PAS UTILISER DE RONDELLE CONIQUE EN PRÉSENCE D'UN TUYAUTAGE D'ALIMENTATION EN PLASTIQUE.

ATTENTION: Si les ÉCROUS AUTO-BLOQUANTS ou les ÉCROUS DE RACCORDEMENT sont trop resserrés, il pourrait en résulter un bris, voire une inondation.



AVERTISSEMENT : Ne pas utiliser de mastic de plombier, pâte lubrifiante ou autre produit d'étanchéité sur les raccords de la conduite d'alimentation d'eau reliés à ce réservoir. Si le raccordement présente une fuite après le serrage à la main, remplacer la conduite d'alimentation. Si le raccordement présente toujours une fuite avec une conduite d'alimentation neuve, remplacer le robinet de remplissage. **La garantie sera annulée si un produit d'étanchéité est utilisé sur ce raccordement de conduite d'alimentation d'eau.**

9b

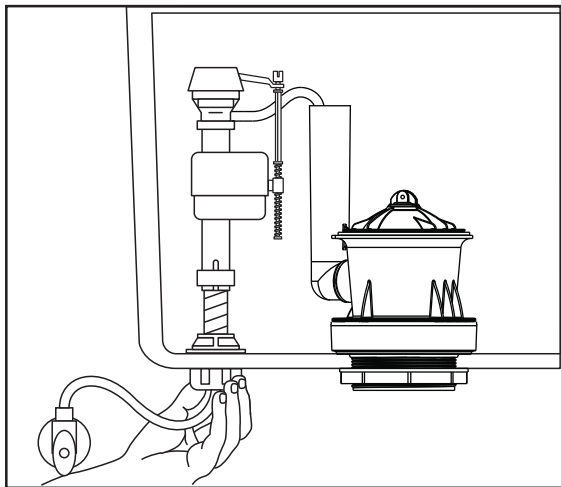

Ayant positionné les rondelles appropriées (voir l'étape 9A), resserrer manuellement l'ÉCROU DE RACCORDEMENT de 1/4 de tour.

ÉVITER DE TROP SERRER.

10



Schéma 1

RÉGLAGES

- Régler le niveau d'eau. Ce dernier doit correspondre au niveau indiqué sur le réservoir, en réglant le flotteur de chasse d'eau. Voir l'étape 11 pour connaître la méthode de réglage du niveau d'eau.

IMPORTANT:

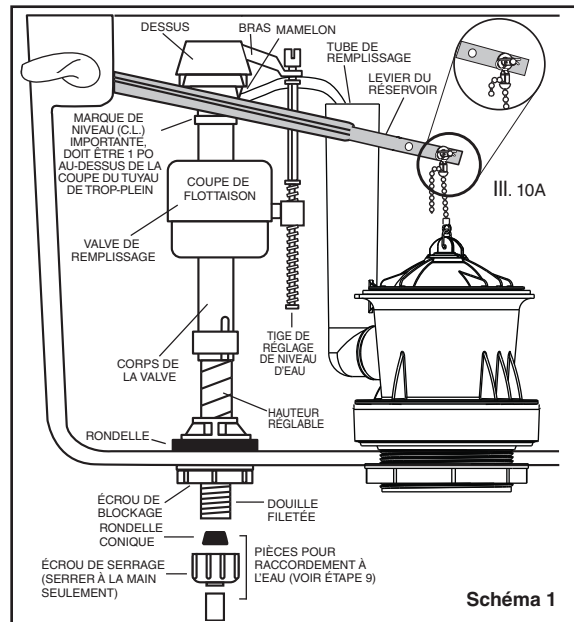
- Si la cuvette ne se vide pas, il sera peut-être nécessaire d'effectuer un ajustement de la chaîne de levage. Enlever tout simplement la chaîne de la pince de retenue (voir III. 10A), la remonter pour enlever du jeu et insérer à nouveau dans la tige de levage. S'assurer que la chaîne n'est pas trop tendue.

11

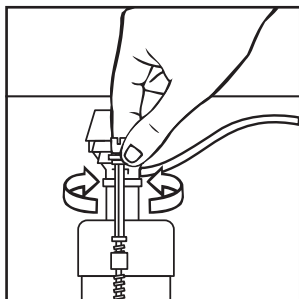

Ouvrir l'alimentation d'eau.
Plonger le FLOTTEUR sous l'eau pendant 30 secondes.
Régler le niveau de l'eau en tournant la TIGE DE RÉGLAGE DE NIVEAU D'EAU et en faisant monter et descendre le FLOTTEUR.

12

ENTRETIEN ET NETTOYAGE

Pour nettoyer votre toilette, laver avec de l'eau et un savon doux, rincer abondamment à l'eau claire et essuyer avec un chiffon doux.



ATTENTION: Ne pas utiliser de nettoyants à l'intérieur du réservoir. Ces produits peuvent endommager gravement la robinetterie dans le réservoir. Ces dommages peuvent causer des fuites et des dommages matériels.

American Standard n'est pas responsable ou imputable des dommages causés par l'utilisation de nettoyants à l'intérieur du réservoir.

13 DÉPANNAGE DE LA VALVE DE CHASSE: REMPACEMENT DU JOINT D'ÉTANCHÉITÉ:

1. Fermer l'alimentation d'eau et tirer la chasse pour vider le réservoir.
2. Retirer la cheville à goupille et l'axe d'assemblage pour décrocher la chaîne du levier de chasse.
3. Soulever partiellement en soutenant le bas du piston d'une main.
4. Retirer la vis à oreilles en tournant dans le sens antihoraire.
5. Retirer le dessus du piston et le joint d'étanchéité.
6. Remplacer le joint d'étanchéité avec un joint neuf.
7. Effectuer la procédure inverse, visser la vis de serrage jusqu'à

deux déclics.
CHEVILLE
À GOUPILLE

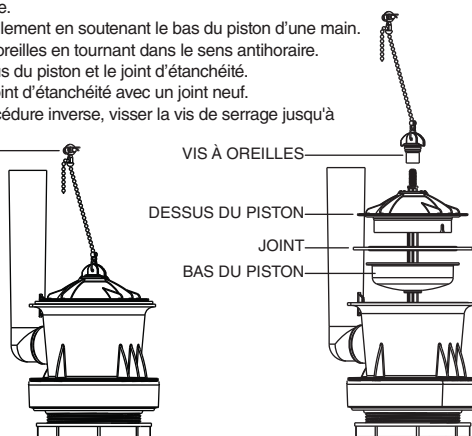

REMARQUE: NE PAS AJOUTER DE MATÉRIAUX ÉTRANGERS À LA SURFACE D'ÉTANCHÉITÉ.

13a

REMPACEMENT DU TUBE DE REMPLISSAGE :

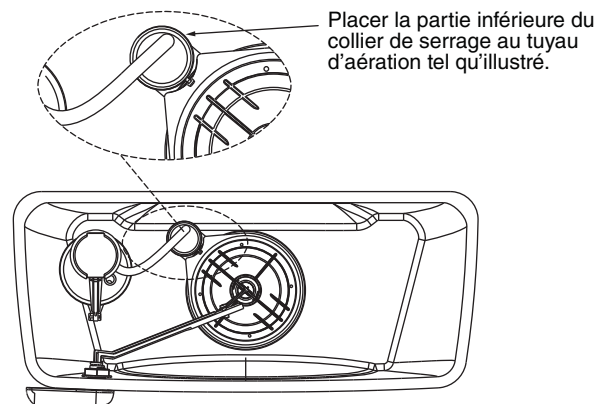

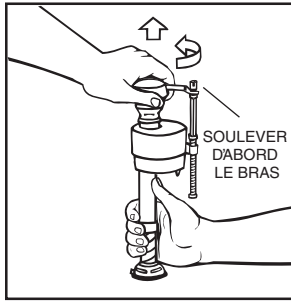

IMPORTANT : Il ne doit jamais y avoir ni trace de sable ni de rouille dans le système.

- S'assurer que la conduite d'amenée d'eau est fermée. Enlever le CAPUCHON de la valve en levant le bras et en tournant le dessus et le bras de 1/8 de tour, dans le sens antihoraire, poussant légèrement le capuchon vers le bas.

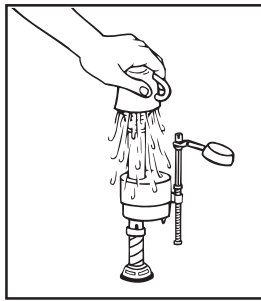

- Tout en tenant un récipient au-dessus de la VALVE qui se trouve à découvert afin d'éclabousser le moins possible, ouvrir et fermer la conduite d'amenée d'eau à quelques reprises, puis la fermer.

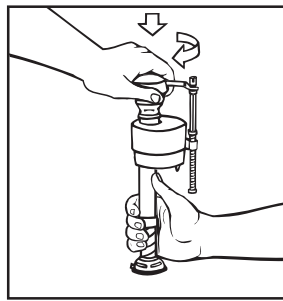

- Replacer le CAPUCHON en enclenchant le cran et en le faisant tourner de 1/8 de tour, dans le sens horaire. S'ASSURER QUE L'EMBOUT EST À LA POSITION VERROUILLÉE. IL SE PEUT QUE LA VALVE NE PUISSE S'OUVRIRE SI LE CAPUCHON N'EST PAS COMPLÈTEMENT TOURNÉ À LA POSITION VERROUILLÉE.

DÉPANNAGE FLUIDMASTER

SI LA VALVE DE REMPLISSAGE SE FERME, MAIS CONTINUE TOUJOURS À FUIR LENTEMENT, répéter l'étape 14.

SI LA VALVE DE REMPLISSAGE SE FERME ET S'OUVRE, MÊME LORSQUE PERSONNE NE L'UTILISE, cela indique qu'il y a une fuite d'eau parce que:

- l'extrémité du tube de remplissage de la cuvette est inséré dans le tuyau de trop-plein, sous le niveau d'eau dans le réservoir. Fixer alors le tuyau de remplissage au tuyau de trop-plein, à l'aide du collier de serrage «S» fourni;
- la valve de chasse fuit car elle est trop usée, sale ou mal alignée (remplacer le joint d'étanchéité ou la valve de chasse).

SI VOUS ÊTES INCAPABLE D'OUVRIRE OU DE FERMER LA VALVE ou si le **REMPLISSAGE DU RÉSERVOIR D'EAU SE FAIT TROP LENTEMENT** après que la valve ait été en usage pendant un certain temps, il faudrait songer à opter pour le scellant de remplacement modèle 242 de Fluidmaster.

Pour tout renseignement concernant le dépannage, voici nos coordonnées :

Garantie du fabricant sur la première année du robinet de remplissage :

Fluidmaster Inc

30800 Rancho Viejo Road
San Juan Capistrano, CA 92675
(949) 728-2000 (800) 631-2011
www.fluidmaster.com

© 2001 Fluidmaster, Inc.
Registered trademark of Fluidmaster, Inc.

Il importe de toujours utiliser des pièces de rechange de qualité Fluidmaster au moment d'effectuer l'entretien de vos produits Fluidmaster. Fluidmaster ne peut être tenue responsable des dommages causés par des produits qui sont utilisés avec des valves Fluidmaster mais qui n'ont pas été fabriqués par Fluidmaster, inc.

LISTE DES PIÈCES DE RECHANGE

Les pièces dépendent du numéro indiqué à l'intérieur du réservoir de la toilette.

NOTE: "XXX" représente les options de couleur ou de fini. Spécifier sur la commande

NO DE RÉF.	DESCRIPTION	RESERVOIR 4266 AVEC COUVERCLE 735128	RESERVOIR 4266 AVEC COUVERCLE 735128	RESERVOIR 4272 AVEC COUVERCLE 735109	RESERVOIR 4281 AVEC COUVERCLE 735113
		✓	✓	✓	✓
738995-XXX0A	Champion® 4 Levier de chasse gche	✓			
738997-XXX0A	Champion® 4 Levier de chasse dte		✓		
738835-XXX0A	Champion® 4 Levier de chasse gche			✓	
738837-XXX0A	Champion® 4 Levier de chasse gche				✓
034783-XXX0A	Trousse de cache-boulons (incl. 2 capuchons et rondelles)	✓	✓	✓	✓
738565-424-0070A	Valve 400a Fluidmaster Champion® 4	✓	✓	✓	✓
7301111-0070A	Jeu de joints de robinet de fond de cuve Champion® 4	✓	✓	✓	✓
3174.002-0070A	Robinet de fond de cuve Champion® 4	✓	✓	✓	✓
738985-0070A	Jeu de goupille Champion® 4	✓	✓	✓	✓
738570-1010A	Tuyau de remplissage PVC Champion® 4	✓	✓	✓	✓
738756-0070A	Trousse de couplage, cuvette-réservoir no 241 Champion® 4	✓	✓	✓	✓
735128-400-XXX	Couvercle de réservoir Champion® 4	✓	✓		
735109-400-XXX	Couvercle de réservoir Champion® 4			✓	
735113-400-XXX	Couvercle de réservoir Champion® 4				✓
072989-0070A	Agrafe pour tube de remplissage	✓	✓	✓	✓

GUIDE DE DÉPISTAGE DES PROBLÈMES

PROBLÈME	CAUSE POSSIBLE	ACTION CORRECTIVE
Pas de chasse	a. Robinet d'alimentation fermé. b. Alimentation bloquée. c. Chaîne de la valve de chasse trop longue ou détachée. d. Sable ou débris dans la commande d'eau.	a. Ouvrir le robinet et remplir le réservoir. b. Fermer l'alimentation en eau, enlever le tuyau d'alimentation et vérifier tous les joints d'étanchéité et les rondelles. Assembler à nouveau. Se reporter aussi à l'entretien des produits Fluidmaster (se reporter à l'étape 14). c. Ajuster à nouveau la longueur de la chaîne tel que requis. d. Fermer l'alimentation en eau. Enlever le capuchon et nettoyer tel qu'indiqué à l'étape 14.
Chasse faible ou lente	a. Niveau d'eau de la cuvette trop bas. b. Robinet d'alimentation partiellement fermé. c. Passage de chasse et/ou drainage et/ou d. Pression d'alimentation trop basse. e. La chaîne de la valve de chasse est trop serrée, la valve de chasse reste ouverte.	a. Vérifier si le tuyau de remplissage est raccordé à la commande d'eau et inséré dans le trop-plein du réservoir et n'est pas plié ou endommagé (se reporter à l'étape 13a). b. Ouvrir le robinet d'alimentation complètement. S'assurer que le tuyau d'alimentation est de la bonne dimension. c. Enlever ce qui peut obstruer. Consulter un plombier si nécessaire. d. La pression d'alimentation minimale doit être de 20 lb/po ² . e. Ajuster à nouveau la longueur de la chaîne tel que requis. Réviser l'étape 10.
Fuites de la toilette	a. Raccordement du tuyau d'alimentation mal fait. b. Raccordement cuvette-réservoir/plancher mal fait.	a. Réviser l'étape 9 de la procédure d'installation. b. Réviser les étapes 4 à 7 de la procédure d'installation.
La toilette ne s'arrête pas	a. Siège de la valve de chasse et/ou trappe usés ou déformés. b. Sable ou débris dans la commande d'eau.	a. Nettoyer les débris à la surface du joint d'étanchéité. Remplacer au besoin le joint d'étanchéité de la valve de chasse (se reporter à l'étape 13) b. Fermer l'alimentation en eau. Enlever le capuchon et nettoyer tel qu'indiqué à l'étape 14.

Aux États-Unis:
American Standard Brands
P.O. Box 6820
Piscataway, New Jersey 08855
Attention: Directeur du Service à la clientèle
Les résidents des États-Unis peuvent aussi obtenir des informations à propos de la garantie en composant le numéro sans frais (800) 442-1902
www.americanstandard.com

Au Canada:
AS Canada, ULC
5900 Avebury Rd.
Mississauga, Ontario
Canada L5R 3M3
Sans frais: (800) 387-0369
www.americanstandard.ca

Au Mexique :
American Standard B&K Mexico
S. de R.L. de C.V.
Via Morelos n° 330
Col. Santa Clara
Ecatepec 55540 Edo. Mexico
Sans frais: 01-800-839-1200
www.americanstandard.com.mx