

Polder

Hella Jongerius, 2005/2015



Polder

Nel paese natio della designer olandese Hella Jongerius, il termine ,polder' indica le basse pianure, tipicamente suddivise in campi e utilizzate per varie attività agricole, che sono state sottratte al mare tramite dighe e canali di drenaggio. Con le loro superfici piatte, la struttura bassa e la linearità orizzontale, i due divani Polder evocano le tipiche caratteristiche del paesaggio olandese.

Gli ampi cuscini dei sedili di Polder Sofa e Polder Compact formano una superficie di seduta asimmetrica estremamente comoda, contornata da entrambi i lati dalla scocca imbottita. La forma della scocca è l'unico elemento che distingue tra loro i due divani: un bracciolo basso è integrato a un'estremità del Polder Sofa, mentre l'altra estremità è bordata da una piattaforma annessa che funge anche da superficie d'appoggio per riviste, libri o vassoi. Il Polder Sofa offre pertanto molto spazio per distendersi e rilassarsi, sia in posizione seduta che coricata. Il Polder Compact, invece, presenta una scocca con due braccioli a diverse altezze che sottolineano le dimensioni più piccole del divano. Il bracciolo più alto consente di sedersi comodamente in posizione trasversale per leggere o per guardare la televisione.

Con la loro caratteristica struttura asimmetrica, i due Polder sofa possono essere configurati a richiesta con il bracciolo più alto sul lato sinistro o destro per adattarsi a vari allestimenti degli spazi. Essendo disponibile separatamente, la piattaforma del Polder Sofa può inoltre essere utilizzata come ottomana.

I cuscini imbottiti e la scocca dei divani sono rivestiti con tessuti in tonalità e tessiture sapientemente coordinate nei toni verde, rosso, giallo oro o blu notte. Al posto dei tessuti standard per imbottiture, vengono utilizzati come materiali di rivestimento tessuti progettati da Hella Jongerius in esclusiva per Vitra, intensificando in tal modo la raffinata interazione di colori e texture che ne contraddistingue il design.

Materiali

- **Telaio strutturale:** struttura in legno.
- **Cuscini dei sedili:** schiuma poliuretanicca con anima a molle insacchettate interattive, cuscini imbottiti e vello di poliestere.
- **Cuscini dello schienale:** schiuma poliuretanicca con vello di poliestere e cuscini imbottiti.
- **Cuscino dei braccioli:** supporto staccabile, posizionabile a piacere, con pesi in sabbia.
- **Rivestimento:** combinazioni coordinate di vari colori e tipi di tessuto, sfoderabile.
- **Ottomana:** struttura in legno con schiuma poliuretanicca.

1	Polder	5	Polder Ottoman	9	Informazioni utili
2-3	Polder Sofa	6-7	Tessuti e colori	10	Opzioni flessibili con l'Ottomana
4	Polder Compact	8	Struttura dell'imbottitura	11-12	Accessori

Il carattere originale del Polder Sofa di Hella Jongerius è dato dalla combinazione di tessuti e colori differenti, dalla forma asimmetrica e da dettagli di grande fascino. Disponibile in tonalità coordinate nei colori rosso, verde, giallo oro e blu notte, questo divano confortevole crea un punto focale in qualsiasi ambiente.

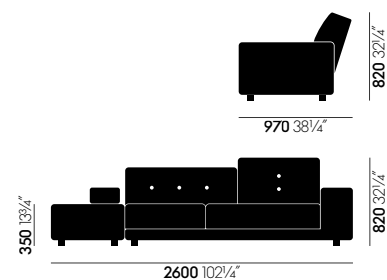

Polder Sofa golden yellow



Polder Sofa green

**Hella Jongerius**

La designer olandese Hella Jongerius vive e lavora a Berlino. Ha fondato lo studio Jongeriuslab nel 1993 e ha iniziato a collaborare con Vitra nel 2004. Da allora, non solo ha contribuito con un notevole numero di progetti all'espansione continua della Vitra Home Collection, ma ha anche applicato la propria competenza nel campo dei colori e dei materiali alla Vitra Colour & Material Library.

**Polder Sofa red****Polder Sofa night blue**

Progettato da Hella Jongerius in una vasta gamma di tessuti e in tonalità e tessiture sapientemente coordinate, il divano Polder Compact crea un punto focale in qualsiasi ambiente. Disponibile nelle tonalità verde, rosso, blu notte e giallo oro, grazie alle sue dimensioni compatte questo divano è ideale per i piccoli appartamenti.

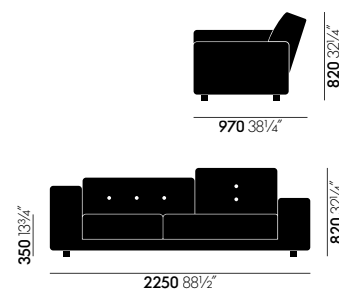

Polder Compact golden yellow



Polder Compact green

La Ottoman è un elemento flessibile, utilizzabile come piattaforma laterale per ampliare la superficie orizzontale del Polder Sofa. Posizionata perpendicolarmente al divano, forma una chaise longue, mentre come singolo elemento può essere posizionata in qualsiasi punto della stanza per offrire una pratica seduta o un piano d'appoggio supplementare per oggetti di piccole dimensioni. La Ottoman è disponibile in quattro colori predefiniti, perfettamente coordinati agli schemi cromatici dei divani corrispondenti.



Polder Compact red, Polder Ottoman red



Polder Compact night blue

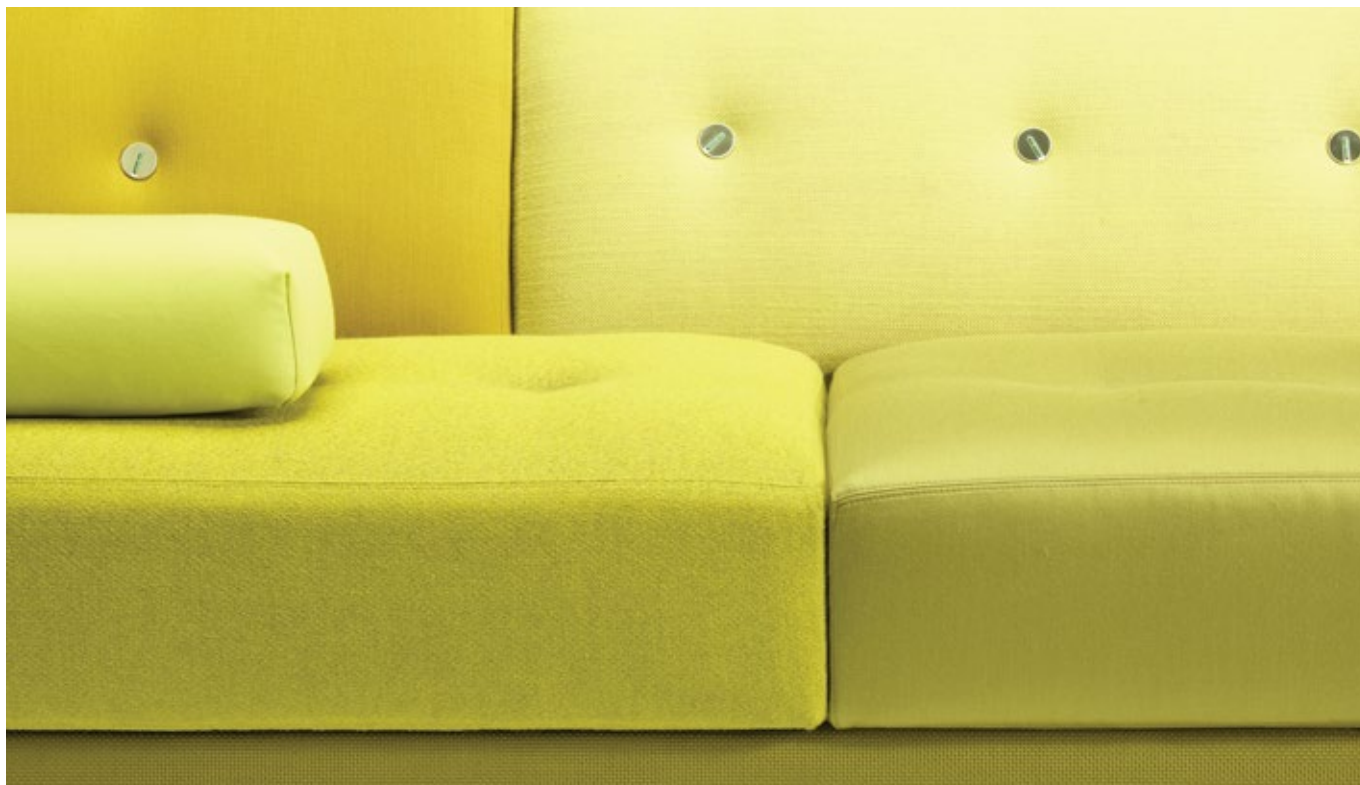

Tessuti misti golden yellow



I bottoni dei divani Polder, disegnati dalla Jongerius in un collage di plastica colorata, alluminio e pelle, sono un dettaglio di forte impatto visivo. Non solo creano un attraente contrasto con i morbidi tessuti intrecciati, ma facilitano anche la rimozione dei rivestimenti dell'imbottitura per la pulizia grazie al semplice dispositivo di fissaggio.



Set di bottoni Polder per le versioni in colore red, green, golden yellow e night blue



Tessuti misti green

	62 Aura - smeraldo		09 Maize - verde felce/brandy
	09 Aura - verde		06 Volo - erba d'estate
	13 Dumet - verde melange		34 Plano - verde prato/foresta



Tessuti misti red

	15 Aura - ciliegia		11 Maize - rosso papavero/brandy
	16 Aura - rosso fuoco		77 Volo - mattone
	12 Brink - bordeaux/rosso		63 Plano - rosso/rosso papavero



Tessuti misti night blue

	57 Aura - blu scuro		04 Twill - blu inchiostro
	08 Credo - blu scuro/nero		11 Volo - blu notte
	21 Laser - blu scuro/marrone palude		16 Maize - blu notte/nero

La struttura dell'imbottitura dei divani Polder Sofa e Polder Compact offre un eccellente comfort. Gli elementi di seduta, che poggiano su un telaio strutturale, combinano strati di schiuma poliuretanicca con cuscini imbottiti e anima a molle insacchettate interattive. Le molle insacchettate resilienti assicurano un piacevole effetto cuscino e un perfetto ripristino della forma originale. I cuscini dello schienale sono costituiti da schiuma poliuretanicca e da un cuscino imbottito.

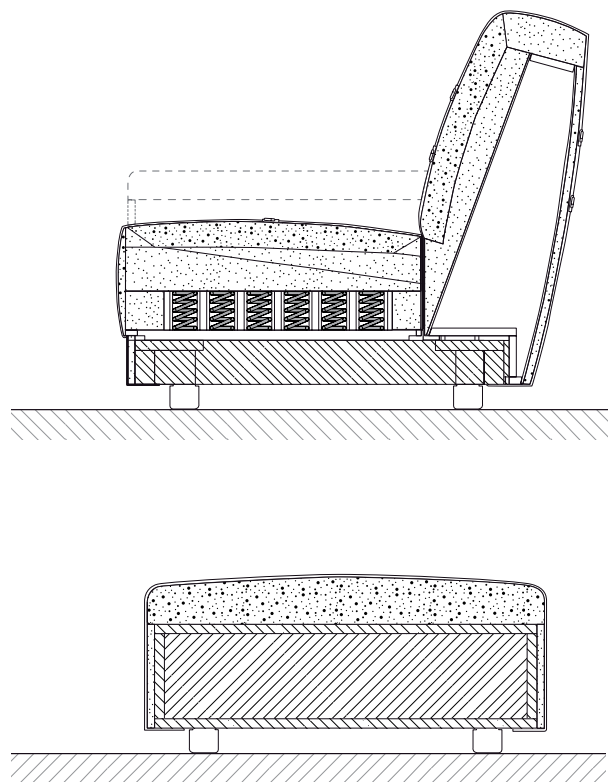

INFORMAZIONI UTILI SULL'IMBOTTITURA

Vitra produce mobili imbottiti di altissima qualità da oltre cinquant'anni. I materiali d'alta gamma, l'attenta selezione dei materiali di rivestimento, l'abilità artigianale e gli elevati standard di qualità di Vitra sono una garanzia di prodotti eccellenti, fatti per durare nel tempo. Presso il centro di collaudo di Vitra, i nostri mobili imbottiti vengono regolarmente sottoposti a una vasta gamma di test che superano di gran lunga i comuni standard.

Ogni mobile imbottito richiede comunque particolari attenzioni.

Manutenzione:

L'esposizione alla luce solare diretta dovrebbe essere evitata poiché i raggi ultravioletti possono causare lo scolorimento dei materiali.

Per mantenere la pienezza e la forma originale del divano, i cuscini devono essere scossi e sprimacciati a intervalli regolari.

Le pieghe e le grinze di seduta possono essere evitate in tutti i tipi di imbottitura lasciando il materiale di rivestimento dopo l'uso.

Col tempo possono formarsi lievi avvallamenti nel sedile e nello schienale, ma questi non pregiudicano affatto la qualità del divano. Per mantenere un aspetto uniforme e assicurare un'usura omogenea del divano, alternare il punto in cui ci si siede, in particolare quando il divano è nuovo.

Dopo qualche utilizzo, l'imbottitura del divano manterrà un grado di solidità costante per il resto della vita del prodotto.

I materiali di rivestimento influiscono in modo decisivo sull'aspetto e sulle caratteristiche dei mobili imbottiti.

Le proprietà tecniche quali la resistenza all'abrasione, allo scolorimento o alle macchie, rivestono un ruolo importante, insieme alla qualità delle fibre, al tipo di trama e alle caratteristiche estetiche del tessuto.

Funzionalità e prestazioni dipendono principalmente dal tipo di tessuto utilizzato. In generale, le fibre sintetiche sono superiori alle fibre naturali in termini di caratteristiche tecniche. Per questo motivo vengono utilizzate miscele di diversi materiali per combinare i vantaggi delle singole fibre.

Qui di seguito sono riportate alcune caratteristiche chiave dei tessuti utilizzati da Vitra per i propri rivestimenti:

Cotone (CO)

Fibra naturale di origine vegetale, delicata sulla pelle, confortevole al tatto, in grado di assorbire l'umidità. Spesso inferiore alle fibre sintetiche in termini di solidità del colore e resistenza alla luce, presenta una trama piatta soggetta alla formazione di pelucchi.

Lino (LI)

Fibra naturale di origine vegetale leggermente lucida, fresca e confortevole, in grado di respingere lo sporco, non soggetta alla formazione di pelucchi. Solidità del colore limitata e scricchiolamento, facilmente soggetto a grinze.

Lana (WO)

Fibra naturale elastica di origine animale, in grado di auto-pulirsi in modo naturale: una breve esposizione all'aria consente di disperdere gli odori assorbiti e di far riacquisire alla lana un profumo neutro e fresco. Ottima resistenza alla luce e alle abrasioni, altamente assorbente, minima formazione di grinze, bassa infiammabilità. Soggetta a formazione di pelucchi e opacizzazione.

Poliestere (PE), Poliacrilico (PA), Viscosa (VI)

Fibre sintetiche, particolarmente uniformi, fotoresistenti. Le proprietà non assorbenti dei materiali sintetici possono essere attenuate tramite miscele di fibre e tecniche di tessitura.

L'aspetto complessivo di un mobile è influenzato dal colore e dal tipo di tessuto, dalle sue proprietà (materiale elastico oppure non estensibile) e dalla tecnica di imbottitura (sfoderabile o con rivestimento fisso). Di conseguenza, un divano può assumere un aspetto diverso a seconda del materiale di rivestimento. In genere, i tessuti di rivestimento aventi una certa elasticità sono meno soggetti a grinze e pieghe essendo adattabili alle forme tridimensionali. I tessuti di rivestimento più pesanti, ad esempio Laser o Credo, creano drappaggi più lisci, mentre i materiali più sottili presentano un effetto di fine increspatura.

Istruzioni per la manutenzione:

Tutti i rivestimenti Polder sono sfoderabili. I rivestimenti in tessuto possono essere lavati a secco in lavanderia. Consultare le istruzioni per la cura in dotazione con il proprio divano.

In caso di necessità di sostituzione di singoli elementi o rivestimenti a causa dell'usura, contattare il rivenditore Vitra locale.



Polder Sofa golden yellow, bracciolo a sinistra, seduta a destra

Polder Sofa golden yellow, bracciolo a destra, seduta a sinistra



Polder Sofa red, bracciolo a destra, seduta a sinistra

Polder Sofa red, bracciolo a sinistra, seduta a destra



Polder Compact green, bracciolo basso a destra (visto frontalmente)



Polder Compact night blue, bracciolo basso a sinistra (visto frontalmente) **Polder Ottoman green**

Il concetto alla base della Vitra Home Collection non è promuovere uno 'stile di design' uniforme ma piuttosto offrire una selezione di mobili e accessori liberamente combinabili tra loro in base alle preferenze del cliente. Ecco alcuni suggerimenti di prodotti e accessori in tavolozze di colori che si armonizzano alla perfezione con il Polder Sofa.



Rise Table
 ø 50 x 47.5 - 66 cm



Occasional Table LTR
 39.2 x 33.5 x 25 cm



Prismatic Table
 41 x 37.5 cm



Panton Junior
 37.5 x 44.5 x 63 cm



Eames Elephant
 78.5 x 41 x 41.5 cm



Hexagonal Table
 51 x 44 x 41 cm



Hand
 300 x 400 mm



Dove
 300 x 400 ammm



Couple
 300 x 400 mm



Love, pink
 400 x 400 mm



Love, red
 400 x 400 mm



Quatrefoil pink
 400 x 400 mm



Vases Berry
 55 x 55 cm |
 40 x 40 cm



**Repeat classic
 Houndstooth Pink**
 30 x 40 cm



Metal Side Table
 31.5 x 31.5 x 38 cm | 40 x 40 x 44.5 cm |
 31.5 x 70 x 35.5 cm



**Wall Clock
 Sunburst Clock**
 ø 47 cm



**Plywood Group
 LCW**
 53 x 56 x 68 cm



**Zoo Timer
 Elihu the Elephant**
 32 x 32 x 5 cm



Bovist 'Pottery'
 ø 54 x 38 cm



**Zoo Timer
 Fernando the Fish**
 25 x 28 x 3.5 cm



**Layers Vineyard
 Jade/Turquoise**
 30 x 40 cm



**Repeat classic
 Houndstooth Moss**
 30 x 40 cm



Vases Goldenrod
 55 x 55 cm
 40 x 40 cm



**Repeat classic
 Houndstooth Lemon**
 30 x 40 cm



**Layers Vineyard
 Ochre/White**
 30 x 40 cm



NesTable
 50 x 35 x 57.4 - 77 cm



Wool Blanket, Maze Pattern
 200 x 135 cm²



Maze, senape
 40 x 40 cm



Plywood Group LCW
53 x 56 x 68 cm



Nelson Bench
122 x 47 x 35.5 cm | 183.5 x 47 x 35.5 cm



L'Oiseau
24.5 x 15 x 6 cm



Cork Family
ø 31 x 33 cm



Wool Blanket, Circle Sections
200 x 135 cm²



Small Dot Pattern Document
40 x 40 cm



Millerstripe multicolored neutral
40 x 40 cm



Repeat classic Houndstooth Cocoa
30 x 40 cm



Butterfly Stool
42 x 39 cm



Elliptical Table ETR
226.5 x 74.5 x 22.5 cm



Plate Table
40 x 40 x 37 cm | 70 x 70 x 37 cm |
120 x 40 x 37 cm | 120 x 70 x 37 cm



Splayed Leg Table
44 x 44 x 43.5 cm



Small Dot Pattern Document reverse
40 x 40 cm



Eyes
30 x 40 cm



Geometri bianco/nero
40 x 40 cm



Maze (nero)
40 x 40 cm



Snake (nero)
40 x 40 cm



Checker bianco/nero
40 x 40 cm

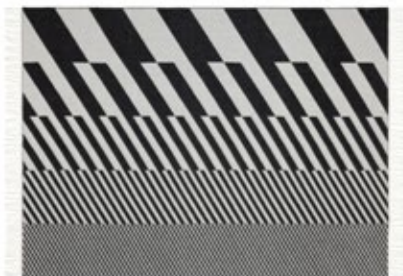

Wool Blanket, Diagonals
200 x 135 cm²



Wall Clocks Sunflower Clock, ø 75 cm



Asterisk Clock, ø 25 cm



Eames House Bird
28 x 8.5 x 27.5 cm

