

Installation and Care Guide
Guide d'installation et d'entretien
Guía de instalación y cuidado

Mirrored Cabinet
Meuble à miroir
Gabinete de espejo

K-2962, CB-CLR-2031OW

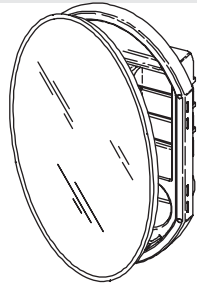

M product numbers are for Mexico (i.e. K-12345M)
Los números de productos seguidos de M
corresponden a México (Ej. K-12345M)

USA: 1-800-4-KOHLER
Canada: 1-800-964-5590
México: 001-877-680-1310

kohler.com

THE BOLD LOOK
OF **KOHLER**®

©2007 Kohler Co.

1085925-2-A

Tools/Outils/Herramientas

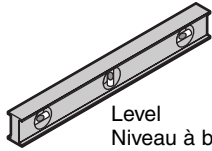

Level
Niveau à bulle
Nivel

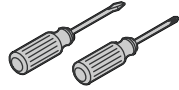

Assorted Screwdrivers
Tournevis assortis
Destornilladores surtidos

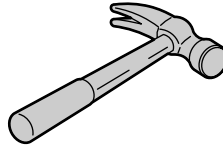

Jigsaw or Keyhole Saw
Scie sauteuse ou scie cylindrique
Sierra caladora eléctrica o serrucho de calar

Before You Begin

- Observe all local building codes.
- This cabinet must be recessed into the wall.
- This installation is easiest when performed by two people.
- When determining the height of the product, ensure the mirrored door will clear all obstacles (such as a faucet).
- Install the panhead screws to a stud to avoid possible property and product damage. If this is not possible, anchors (provided) must be inserted into the finished wall before installing the panhead screws.

Included Components

- 1 oval mirrored cabinet
- 2 glass shelves
- 1 hardware bag to include: 4 quantity #10 x 1-1/2" panhead screws, 4 wall anchors, 4 hole plugs, 4 slot plugs, 1 magnetic catch plate.

Avant de commencer

- Respecter tous les codes de construction locaux.
- Ce meuble doit être encastré dans le mur.
- Cette installation est plus facile à deux personnes.
- Lors de la détermination de la hauteur du produit, s'assurer que la porte à miroir dégage tout obstacle (tel que robinet).
- Installer les vis à tête ronde à un montant afin d'éviter un endommagement éventuel de propriété et de produit. Si ceci n'est pas possible, des ancrages (fournis) doivent être insérés dans le mur fini avant d'installer les vis à tête ronde.

Composants inclus

- 1 meuble oval à miroir
- 2 étagères en verre
- 1 paquet de boulonnerie qui inclut: 4 vis à tête ronde #10 x 1-1/2", 4 ancrages de mur, 4 bouche-trous, 4 bouchons pour rainures, 1 plaque aimantée.

Antes de comenzar

- Cumpla con todos los códigos locales de construcción.
- Este gabinete debe quedar empotrado a la pared.
- Esta instalación es más fácil si la hacen dos personas.
- Al determinar la altura del producto, asegúrese de que la puerta de espejo no tenga obstáculos (como una grifería).
- Instale los tornillos de cabeza redonda a un poste de madera de la pared para evitar posibles daños al producto y a la propiedad. Si esto no es posible, tiene que insertar los anclajes (provistos) en la pared acabada antes de instalar los tornillos de cabeza redonda.

Componentes incluidos

- 1 gabinete de espejo ovalado
- 2 estantes de vidrio
- 1 bolsa de herrajes con: 4 tornillos de cabeza redonda del #10 x 1-1/2", 4 anclajes de pared, 4 tapones de orificio, 4 tapones de ranura, 1 placa magnética de cierre.

1. Prepare the Door

Hinge Slots for Left-Hand Swing
Rainures de charnière pour ouverture à gauche
Ranuras de la bisagra para que abra hacia la izquierda

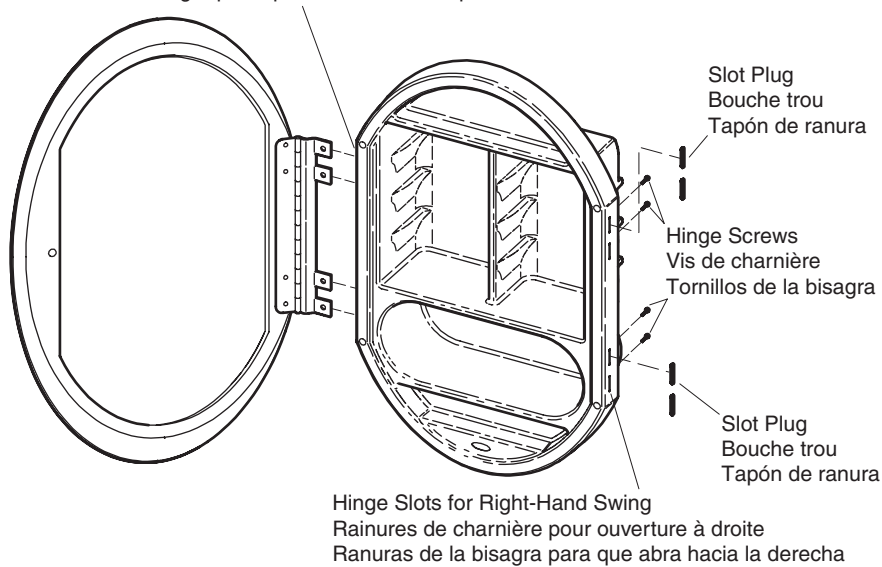

For Left-Hand Swing

- Cover each hinge slot with a slot plug.

For Right-Hand Swing

- Remove the four hinge screws from the hinge.

Prepare the Door (cont.)

- Slide the door out from the slots in the hinge.
- Rotate the door 180°.
- Slide the door into the slots in the hinge on the right side of the cabinet.
- Secure the four hinge screws into the hinge on the right side of the cabinet.
- Cover each hinge slot with a slot plug.

Préparer la porte

Pour un balancement vers la gauche

- Couvrir chaque rainure de charnière avec un bouchon.

Pour un balancement vers la droite

- Retirer les quatre vis de charnière de celle-ci.
- Glisser la porte hors des rainures de charnière.
- Pivoter la porte de 180°.
- Glisser la porte dans les rainures de charnière du côté droit du meuble.
- Sécuriser les quatre vis à charnière dans celle-ci du côté droit du meuble.
- Couvrir chaque rainure de charnière avec un bouchon.

Prepare la puerta

Para apertura hacia la izquierda

- Cubra cada ranura de bisagra con un tapón para ranura.

Para apertura hacia la derecha

- Retire los cuatro tornillos de la bisagra.
- Deslice la puerta sacándola de las ranuras de la bisagra.
- Gire la puerta 180°.
- Deslice la puerta dentro de las ranuras de la bisagra en el lado derecho del gabinete.
- Fije los cuatro tornillos de bisagra en la bisagra del lado derecho del gabinete.
- Cubra cada ranura de bisagra con un tapón para ranura.

2. Attach the Catch Plate

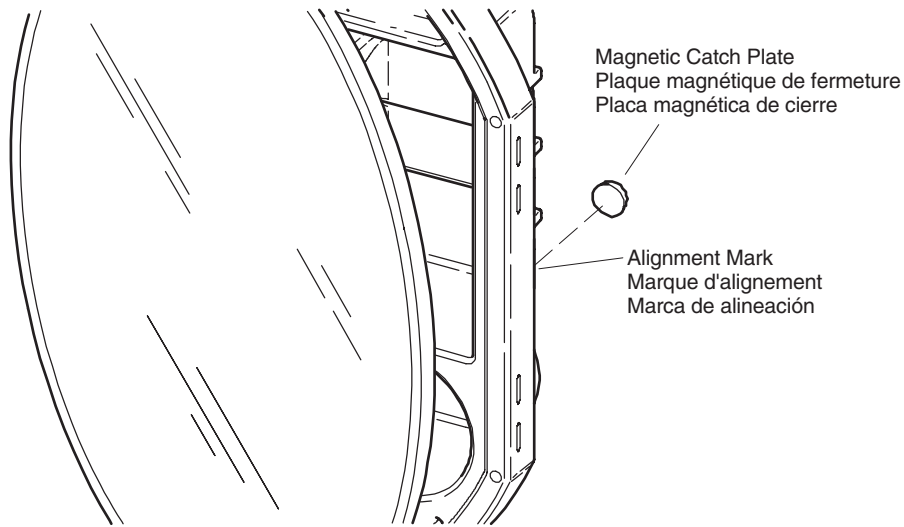

- Locate the alignment mark on the inside of the cabinet flange.
- Remove the double-sided tape on the magnetic catch plate.
- From behind the cabinet, adhere the magnetic catch plate on the alignment mark.

Attacher la plaque magnétique de fermeture

- Localiser la marque d'alignement sur le côté de la bride du meuble.
- Retirer le ruban double face de la plaque magnétique de fermeture.
- De l'arrière du meuble, adhérer la plaque magnétique de fermeture sur la marque d'alignement.

Fije la placa de cierre

- Ubique la marca de alineación en el interior del reborde del gabinete.
- Retire la cinta adhesiva doble de la placa magnética de cierre.
- Por detrás del gabinete, adhiera la placa magnética de cierre con la marca de alineación.

3. Recess Mount the Cabinet

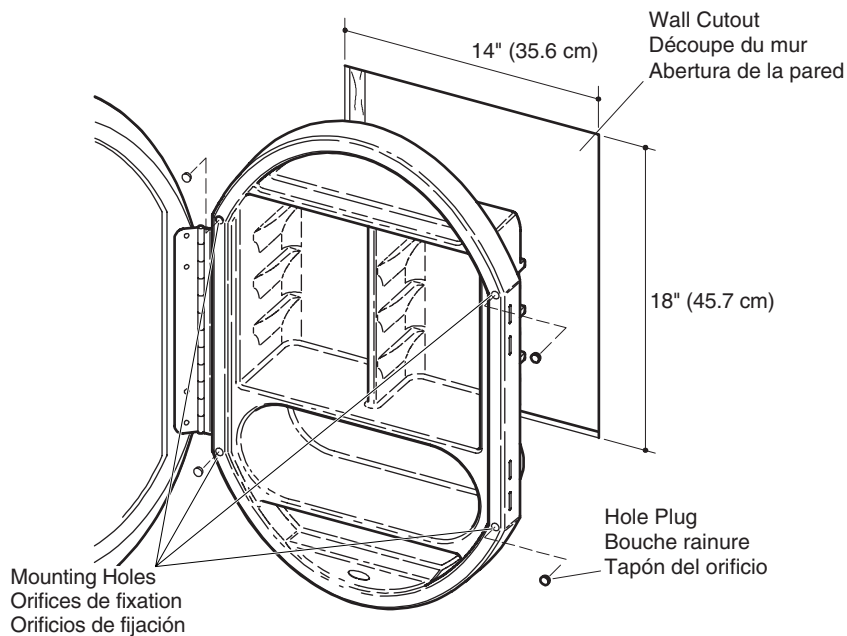

NOTICE: When determining the height of the product, ensure the mirrored door will clear all obstacles (such as a faucet).

NOTICE: Install the panhead screws to a stud to avoid possible property and product damage. If this is not possible, anchors (provided) must be inserted into the finished wall before installing the panhead screws.

- Measure and mark the cutout 14" (35.6 cm) in width and 18" (45.7 cm) in length between two framing studs.
- Verify the marked cutout is level and plumb.
- Using a jigsaw or keyhole saw, remove the finished wall material from the marked cutout.
- With assistance, place and hold the cabinet into the cutout.
- Open the door.
- Mount the cabinet to the framing studs using a #10 x 1-1/2" panhead screw (provided) through each of the four mounting holes.
- Cover each mounting screw with a hole plug (provided).

Encastrer le meuble

NOTICE: Lors de la détermination de la hauteur du produit, s'assurer que la porte à miroir dégage tout obstacle (tel que robinet).

Encastrer le meuble (cont.)

NOTICE: Installer les vis à tête ronde à un montant afin d'éviter un endommagement éventuel de propriété et de produit. Si ceci n'est pas possible, des ancrages (fournis) doivent être insérés dans le mur fini avant d'installer les vis à tête ronde.

- Mesurer et marquer la largeur de découpe de 14" (35,6 cm) et la longueur de 18" (45,7 cm) entre les deux montants de cadrage.
- Vérifier que la découpe marquée soit nivelée.
- Avec une scie à guichet ou scie sauteuse, retirer le matériau du mur fini de la découpe marquée.
- Avec de l'assistance, placer et maintenir le meuble dans la découpe.
- Ouvrir la porte.
- Monter le meuble sur les montants de cadrage avec des vis à tête arrondie #10 x 1-1/2" (fournies) dans chacun des quatre trous de fixation.
- Couvrir chaque vis de fixation avec un bouche-trou (fourni).

Monte empotrado el gabinete

AVISO: Al determinar la altura del producto, asegúrese de que la puerta de espejo no tenga obstáculos (como una grifería).

AVISO: Instale los tornillos de cabeza redonda a un poste de madera de la pared para evitar posibles daños al producto y a la propiedad. Si esto no es posible, tiene que insertar los anclajes (provistos) en la pared acabada antes de instalar los tornillos de cabeza redonda.

- Mida y marque la abertura de 14" (35,6 cm) de ancho y 18" (45,7 cm) de alto entre dos postes de madera.
- Verifique que la abertura marcada quede a nivel y a plomo.
- Con una sierra caladora eléctrica o serrucho de calar, retire el material de la pared acabada de la abertura marcada.
- Con ayuda, sostenga el gabinete en su lugar en la abertura.
- Abra la puerta.
- Monte el gabinete a los postes de la estructura de madera utilizando un tornillo de cabeza redonda del #10 x 1-1/2" (provisto) a través de cada uno de los cuatro orificios de fijación.
- Cubra cada tornillo de fijación con un tapón de orificio (provisto).

4. Install the Shelves

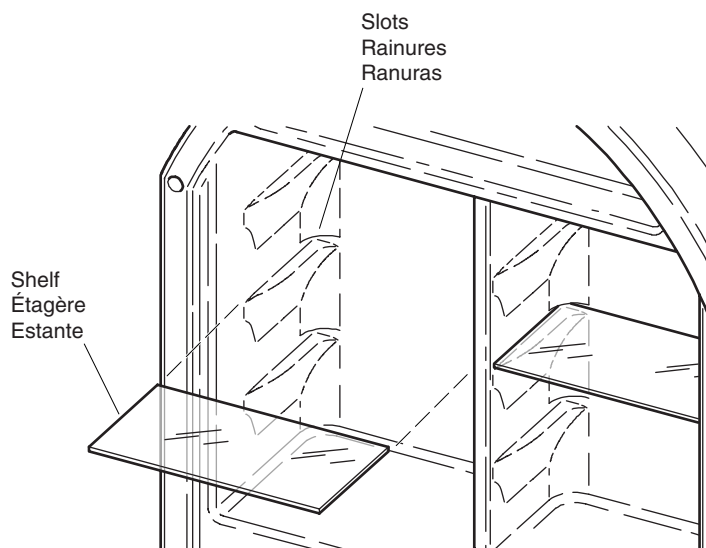

- Slide each glass shelf into the slots in the back and sides of the cabinet.

Installer les étagères

- Glisser chaque étagère en verre dans les rainures à l'arrière et aux côtés du meuble.

Instale los estantes

- Deslice cada estante de vidrio dentro de las ranuras en la parte posterior y lateral del gabinete.

Care and Cleaning

For best results, keep the following in mind when caring for your KOHLER product:

Glass and Mirror Surfaces

- Use a mild detergent such as liquid dishwashing soap and warm water for cleaning. Do not use abrasive cleaners that may scratch or dull the surface. Do not use ammonia based cleaners, as ammonia can be harsh on mirror surfaces.
- Carefully read the cleaner product label to ensure the cleaner is safe for use on the material.
- Always test your cleaning solution on an inconspicuous area before applying to the entire surface.
- Do not allow cleaners to sit or soak on the surface.

Care and Cleaning (cont.)

- Wipe surfaces clean and rinse completely with water immediately after cleaner application. Rinse and dry any overspray that lands on nearby surfaces.
- Use a soft, dampened sponge or cloth. Never use an abrasive material such as a brush or scouring pad to clean surfaces.

For detailed cleaning information and products to consider, visit www.kohler.com/clean. To order Care & Cleaning information, call 1-800-456-4537 and press 1 for Kohler Products and then 3 for Literature.

Entretien et nettoyage

Pour de meilleurs résultats, prendre ce qui suit en considération lors de l'entretien de votre produit KOHLER:

Surfaces en verre et miroir

- Utiliser un détergent doux tel que liquide pour vaisselle et de l'eau chaude pour nettoyer. Ne pas utiliser de nettoyeurs abrasifs car ils pourraient rayer ou abîmer la surface. Ne pas utiliser des nettoyeurs à base d'ammoniaque car ce dernier pourrait être corrosif aux surfaces du miroir.
- Lire attentivement l'étiquette du produit de nettoyage pour vérifier qu'il soit adéquat à utiliser sur le matériau.
- Toujours tester la solution de nettoyage sur une surface la moins évidente avant de l'appliquer sur la totalité de la surface.
- Ne pas permettre aux nettoyeurs de reposer sur la surface.
- Essuyer les surfaces et rincer complètement avec de l'eau immédiatement après l'application du nettoyant. Rincer et sécher tout éclaboussement sur les surfaces avoisinantes.
- Utiliser une éponge ou un chiffon doux et humide. Ne jamais utiliser de matériau abrasif tel que brosse ou éponges à récurer pour nettoyer les surfaces.

Pour l'information détaillée de nettoyage et des produits à considérer, visiter www.kohler.com/clean. Pour commander des informations d'entretien et de nettoyage, composer le 1-800-456-4537 puis presser 1 pour les produits Kohler et 3 pour littérature.

Cuidado y limpieza

Para obtener los mejores resultados, tenga presente lo siguiente al limpiar su producto KOHLER:

Superficies de vidrio y espejo

- Para la limpieza, utilice solamente un detergente suave como el jabón líquido para lavar platos y agua tibia. No utilice limpiadores abrasivos que puedan rayar u opacar la superficie. No utilice limpiadores con base de amoníaco, puesto que el amoníaco puede ser muy fuerte para las superficies de espejo.
- Lea atentamente la etiqueta del producto de limpieza para asegurar que no presente riesgos al usarse en el material.
- Siempre pruebe la solución de limpieza en un área oculta antes de aplicarla a toda la superficie.
- No deje por tiempo prolongado los limpiadores en la superficie.
- Limpie con un trapo y enjuague completa e inmediatamente con agua después de aplicar limpiadores. Enjuague y seque las superficies cercanas que se hayan rociado.
- Utilice una esponja o trapo suave y húmedo. Nunca utilice materiales abrasivos como cepillos o estropajos de tallar para limpiar las superficies.

Para obtener información detallada de limpieza y los limpiadores a considerar, visite www.kohler.com/clean. Para solicitar información sobre el cuidado y la limpieza, llame

Cuidado y limpieza (cont.)

al 1-800-456-4537 y presione 1 para productos Kohler y luego 3 para documentos.

One-Year Limited Warranty

KOHLER plumbing products are warranted to be free of defects in material and workmanship for one year from date of installation.

Kohler Co. will, at its election, repair, replace or make appropriate adjustment where Kohler Co. inspection discloses any such defects occurring in normal usage within one (1) year after installation. Kohler Co. is not responsible for removal or installation costs. Use of in-tank toilet cleaners will void the warranty.

To obtain warranty service contact Kohler Co. either through your Dealer, Plumbing Contractor, Home Center or E-tailer, or by writing Kohler Co., Attn.: Customer Service Department, 444 Highland Drive, Kohler, WI 53044, USA, or by calling 1-800-4-KOHLER from within the USA, 1-800-964-5590 from within Canada and 001-877-680-1310 from within Mexico.

Implied warranties including that of merchantability and fitness for a particular purpose are expressly limited in duration to the duration of this warranty. Kohler Co. and/or seller disclaims any liability for special, incidental or consequential damages.

Some states/provinces do not allow limitations on how long an implied warranty lasts, or the exclusion or limitation of special, incidental or consequential damages so these limitations and exclusions may not apply to you. This warranty gives you specific legal rights. You may also have other rights which vary from state/province to state/province.

This is Kohler Co.'s exclusive written warranty.

Garantie limitée d'un an

Les produits de plomberie KOHLER sont garantis contre tout défaut matériel et de fabrication pour un an, à partir de la date de l'installation.

Kohler Co. jugera à sa discrétion, de la réparation, du remplacement ou du réglage approprié et ceci après toute inspection faite par Kohler Co. de tous défauts dus à une utilisation normale et ceci pendant un (1) an à partir de la date d'installation. Kohler Co. n'est pas responsable des coûts de démontage ou d'installation. L'utilisation de nettoyeurs à l'intérieur du réservoir annulera la garantie.

Pour obtenir un service-garantie, contacter Kohler Co. par l'intermédiaire de votre vendeur, plombier, centre de rénovation, revendeur par internet ou par écrit à Kohler Co. à l'attention de: Département du service clientèle, 444 Highland Drive, Kohler, Wisconsin 53044, USA, ou en composant le 1-800-4-KOHLER à partir des É.U., le 1-800-964-5590 à partir du Canada et le 001-877-680-1310 depuis le Mexique.

Les garanties implicites, y compris celles de qualité marchande et d'aptitude à un emploi particulier, se limitent expressément à la durée de la présente garantie. Kohler Co. et/ou le vendeur déclinent toutes responsabilités contre tous dommages occasionnés, imprévisibles ou corrélatifs.

Certains états/provinces ne permettent pas la limitation sur la durée de la garantie, ou l'exclusion ou la limitation spéciale, de dommages occasionnés, ou corrélatifs à un accident, ainsi ces limitations ou exclusions pourraient ne pas s'appliquer dans votre cas. Cette garantie vous donne des droits légaux spécifiques. Vous pouvez également avoir d'autres droits qui varient d'un état/province à l'autre.

Ceci constitue la garantie écrite exclusive de Kohler Co.

Garantía limitada de un año

Se garantiza que los productos de plomería KOHLER están libres de defectos de material y mano de obra por un año a partir de la fecha de instalación.

Kohler Co., a su criterio, reparará, reemplazará o realizará los ajustes pertinentes en los casos en que la inspección realizada por Kohler Co. determine que dichos defectos ocurrieron durante el uso normal en el transcurso de un (1) año a partir de la fecha de la instalación. Kohler Co. no se hace responsable de los gastos de desinstalación o instalación. El uso de limpiadores de inodoro que se colocan dentro del tanque anulará la garantía.

Para obtener el servicio de garantía, comuníquese con Kohler Co. a través de su distribuidor, contratista de plomería o distribuidor a través de Internet, o escriba directamente a: Kohler Co., Attn.: Customer Service Department, 444 Highland Drive, Kohler, WI 53044, USA, o llame al 1-800-4-KOHLER desde los Estados Unidos, al 1-800-964-5590 desde Canadá, o al 001-877-680-1310 desde México.

Toda garantía implícita en relación a productos de uso comercial, incluyendo la comercialización e idoneidad del producto para un uso determinado, se limita expresamente a la duración de la presente garantía. Kohler Co. y/o el vendedor no se hacen responsables por concepto de daños particulares, incidentales o indirectos.

Algunos estados/provincias no permiten limitaciones en cuanto a la duración de una garantía implícita o a la exclusión o limitación de daños particulares, incidentales o indirectos, por lo que estas limitaciones y exclusiones pueden no aplicar a su caso. Esta garantía le otorga ciertos derechos legales específicos. Además, usted puede tener otros derechos que varían de estado a estado y provincia a provincia.

El presente documento constituye la garantía exclusiva por escrito de Kohler Co.

Service Parts/Pièces de rechange/Piezas de repuesto

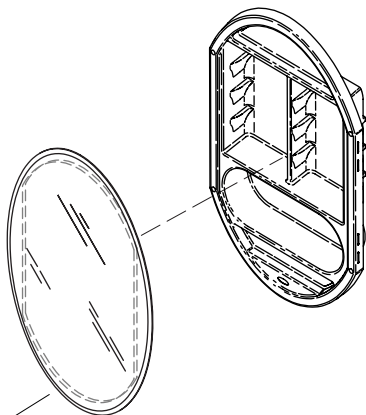

Not Available as a Service Part
Pas disponible comme pièce de rechange
No está disponible como pieza de repuesto

1085914

Door Assembly (Mirrors, Both Sides)
Ensemble de porte (Miroirs, deux côtés)
Montaje de la puerta (Espejos, ambos lados)

1070864

Mounting Hardware
Ensemble de fixation
Herrajes de fijación

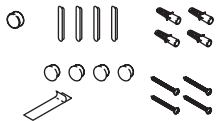

1070815

Glass Shelf
Étagère en verre
Estante de vidrio
(2 pack/2 paquets/paquete de 2)

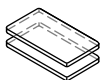

****Finish/color code must be specified when ordering.
**Vous devez spécifier les codes de la finition et/ou de la couleur
quand vous passez votre commande.
Se debe especificar el código del acabado/color con el pedido.